



Brugsanvisning

KF2325W

Kombineret køle-/fryseskab

Generel beskrivelse

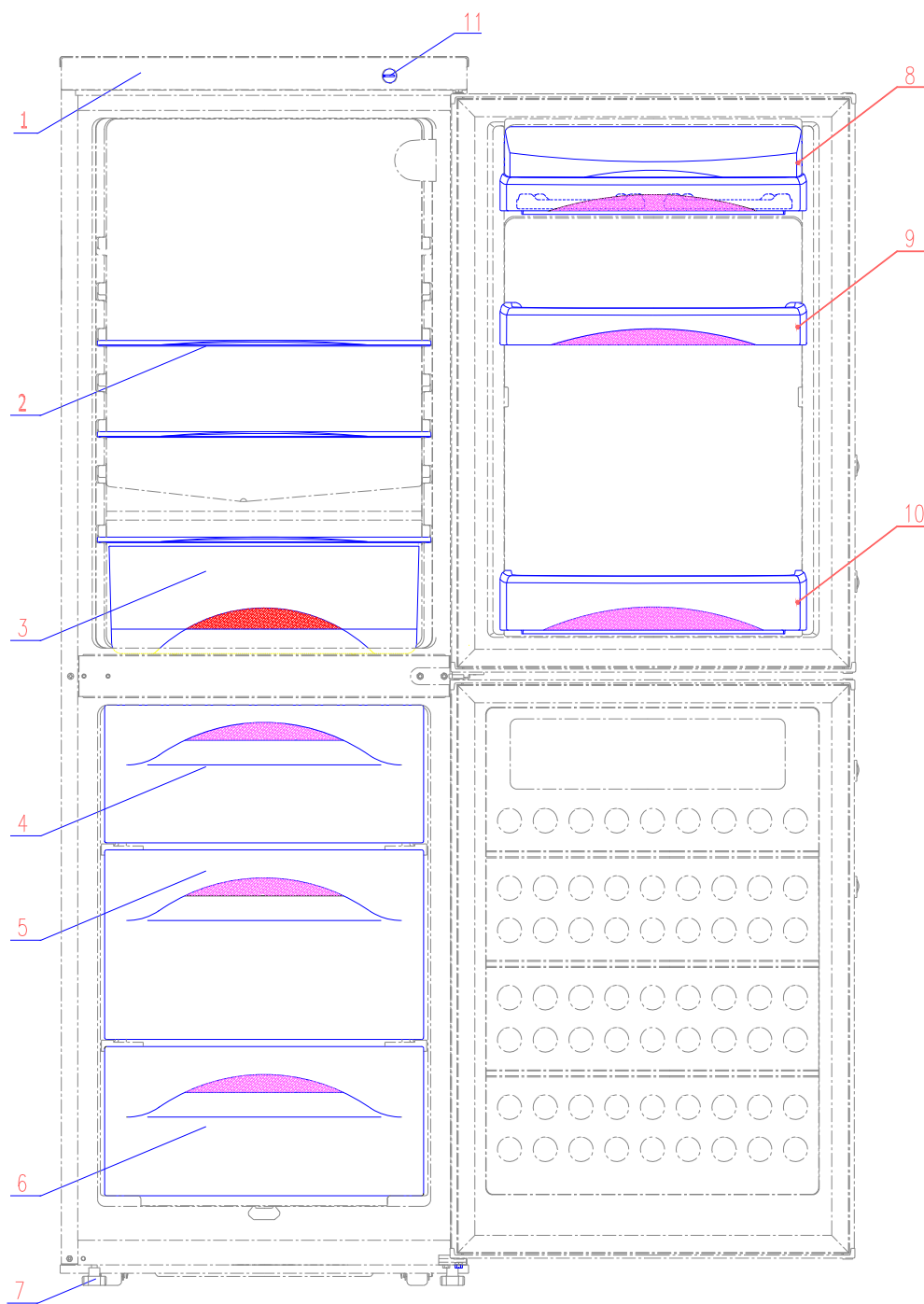

1. Top panel

3. Grøntsagsskuffe

5. Stor skuffe

7. Justerbar fod

9. Mellemste flaskeholder

11. Termostatenhed

2. Køleskabshylde

4. Fryserklap

6. Nedre skuffe

8. Beslag til øvre flaskeholder

10. Nederste flaskeholder

Transport og håndtering

Når du skal transportere køleskabet, skal du holde fast i bunden, løfte køleskabet forsigtigt og vippe det min. 45 grader. Brug aldrig dørhåndtaget som støtte. Køleskabet må aldrig vendes om på hovedet eller lægges ned, og det må ikke rage frem. Hvis du skal flytte køleskabet indendørs må du kun skubbe det rundt ved at vippe det henover de to bagerste rullehjul, der i dette tilfælde bruges som akse.

Installation

1. Installer køleskabet direkte på et fladt, fast underlag. På denne måde undgår du vibration og støj.
2. Vælg et sted med god udluftning. Der skal min. være 10 cm plads hele vejen rundt om køleskabet.
3. Vælg et sted, hvor der ikke er varmekilder. Udsæt ikke køleskabet for direkte sollys eller varme fra en ovn eller lignende.
4. Vælg et tørt sted med god udluftning, og hvor luften ikke er korroderende.

Test

1. Rengør køleskabets dele med lunkent vand, der indeholder en lille smule opvaskemiddel. Vask derefter delene med rent vand, og tør dem med et viskestykke.

Bemærk: Køleskabets elektriske dele må kun aftørres med en tør klud.

2. Drej termostatknappen til positionen "3", og tænd for strømmen. Kompressoren begynder at arbejde, og lyset inde i køleskabet virker.

3. Åbn døren efter 30 minutter. Hvis temperaturen i køleskabet er faldet markant, er det et tegn på, at kølesystemet fungerer, som det skal. Efter at køleskabet har været i drift i et stykke tid, indstiller temperaturkontrollen automatisk temperaturen inden for det angivne område.

4. Hvis ovenstående trin kan fuldføres korrekt, er testdriften af køleskabet gennemført. Køleskabet fungerer normalt.

Styring af temperatur

1. Temperaturen i køleskabs- og frysesektionen kontrolleres af en temperaturkontrol, der er monteret på sidevæggen i køleskabssektionen.

2. Du kan regulere temperaturen inden i køleskabet ved at dreje termostatknappen mod højre eller venstre.

3. Mærkerne på knappen er temperaturgrader men ikke de nøjagtige gradtal. "0" angiver et tvunget STOP, og "5" angiver den laveste temperatur. Temperaturen falder i takt

med, at du drejer knappen fra positionen "1" mod positionen "5". Indstil knappen til temperaturvalg efter behov

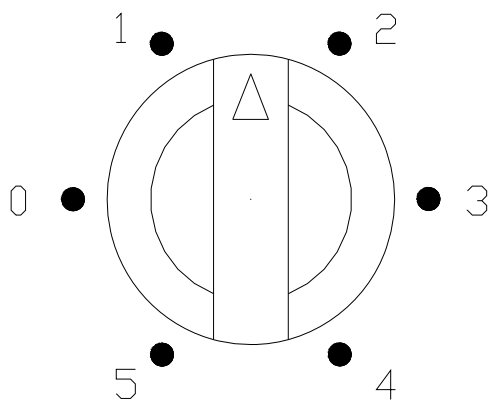

4. Ved normalt brug skal knappen indstilles til positionen "3".

Opbevaring af madvarer

1. Sådan bruger du frysersektionen

*Rene, friske madvarer som fisk og kød kan lægges i fryseren, så det indfryses og derved bevarer næring og smag.

*Emballer madvarer, der skal fryses, i STANNIOL, eller emballer dem i LUFTTÆTTE beholdere.

*Frosne madvarer må ikke komme i direkte kontakt med madvarer, der skal indfryses.

*Hvis du har købt dybfrosne varer i supermarkedet, skal du lægge dem i fryseren så hurtigt som muligt, således at den tid, der går, fra madvarerne forlader frysedisken, til de placeres i din fryser, er så KORT SOM MULIG.

2. Sådan bruger du kølesektionen

*Tallerkener med mad kan stilles i køleskabet, når de har nået stuetemperatur.

*Ægge- og flaskeholdere er til æg, smør, mælk, drikkevarer i flasker osv.

*Øvrige madvarer som KØD, FISK osv. kan tørre ind og skabe lugte. Du kan undgå dette ved at emballere medvarerne i stanniol eller lufttætte plastikbeholdere.

3. Placering af madvarer

*Undgå at overfylde køleskabet med madvarer.

*Madvarer bør indpakkes i ren husholdnings-film eller stanniol og derefter placeres på

flere forskellige hylder for at undgå fordærvelse, fordampning og lugtblandinger.

*Varme madvarer skal køle af til stuetemperatur, før de placeres i køleskabet, da strømforbruget ellers øges, og der dannes frost inde i køleskabet.

*Rå grøntsager og frugt må ikke lægges i frysesektionen, da de kan tage skade.

4.Lyn indfrysning

*Vores fryser har en lyn-indfrysningfunktion.

*Frisk fisk og kød bør eksempelvis indfryses på denne måde, hvis det skal gemmes længere tid.

*Hvis du vil lynindfryse, skal temperaturkontrollen stå på positionen "5". Når lynindfrysningen er fuldført, skal du indstille temperaturkontrollen til den normale position.

Afrimning

1.Når køleskabet har været i drift et stykke tid, dækkes indersiden af fryseren med et lag hvidt rim. Dette lag kan øge strømforbruget og nedsætte fryserens funktionalitet. Fjern rimen.

2.Når du afrimer, skal du slukke for strømmen, åbne døren og hurtigt flytte madvarerne til et svalt sted. Afrim fryseren med en plastikkraber, eller lad temperaturen stige, så rimen smelter. Fjern derefter resterende is og vand, og tænd for strømmen igen.

Bemærk: Brug aldrig skarpe metalgenstande, der kan beskadige køleskabet.

Bemærk:

*Køleskabet bør placeres således, at der er nem adgang til stikkontakten.

*Hvis netledningen beskadiges, skal producenten, dennes reparatør eller en kvalificeret person udskifte den.

*Enheden må ikke anvendes under åben himmel og må ikke udsættes for regn.

*Flygtige, brandfarlige eller eksplosive midler som æter, træsprit, benzin osv. må aldrig opbevares i køleskabet.

*Placer ikke tunge ting oven på køleskabet, og hæld ikke vand på det.

*Slut ikke køleskabet til en uafhængig stikkontakt, og sørg for at jordforbinde det.

Spændingen skal være inden for intervallet 187 V til 242 V, da hovedmotoren ellers kan tage skade.

*Vent min. 5 minutter med at tænde for elektriciteten, hvis der har været strømafbrydelse. Kompressoren kan i modsat fald tage skade.

*Du kan reducere strømforbruget ved at sørge for, at køleskabet bruges et sted med god

luftcirkulation. Fjern også den bund, køleskabet blev leveret på.

*Sørg for at holde elektriske ledninger væk fra kompressoren og kondensatoren, da isoleringsfunktionen ellers ødelægges af de høje temperaturer.

*Du kan reducere energiforbruget ved ikke at åbne køleskabet for ofte – og åbne det kortere tid ad gangen.

*Når fryseren afrimes, eller køleskabet slukkes eller henstilles, bør det rengøres, så der ikke opstår lugte. For meget rim kan påvirke køleeffekten.

*Berør ikke madvarer eller emballage (navnlig metalbeholdere) i fryseren med våde hænder, da de derved kan hænge fast.

*Det anbefales ikke at bruge forlængerledninger.

*Hvis der er lås på dit køleskab, må børn ikke bruge det som legetøj. Efterlad ikke nøglen nær køleskabet, og placer køleskabet uden for børns rækkevidde.

*Advarsel. - Ventilationshullerne i kabinettet og indbygningsdelene må ikke blokeres.

*Advarsel. - Brug ikke mekaniske enheder til at fremskynde afrimningsprocessen, og forsøg ikke på at fremskynde den på andre måder, end dem producenter anbefaler.

*Advarsel. - Undgå at beskadige kølekredsløbet.

*Advarsel. - Benyt ikke andre elektriske apparater inde i køleskabet, end dem producenten anbefaler.

*Når produktet skal kasseres, skal du fjerne kølevæsken på et veludluftet sted, hvor der ikke er brandfare.

Generelle instruktioner om pleje og vedligeholdelse

Køleskabet bør rengøres en gang om måneden. Træk stikket ud af stikkontakten før rengøring.

Aftør inder- og ydersiden af køleskabet med en fugtig, blød klud.

Hvis køleskabet er meget snavset, kan du rengøre det med en blød klud, der er opblødt i neutralt opvaskemiddel.

Derefter skal du rengøre det med rent vand og fjerne fugten med en tør klud.

Hvis du skal væk i længere tid, eller hvis du vil slukke køleskabet i en periode, skal du følge denne fremgangsmåde:

*Sluk for køleskabet ved at fjerne stikket fra stikkontakten.

*Fjern alle madvarer.

*Rengør og aftør køleskabet inden i iht. ovenstående instruktioner.

*Efterlad køleskabet med døren åben, så du undgår, at der skabes ubehagelige lugte.

Rengøring:

- *Før rengøringen skal stikket fjernes fra stikkontakten.
- *Brug vand og mildt opvaskemiddel.
- *Aftør med en blød klud, der er opløst i denne blanding, og fjern fugten med en tør klud.
- *Sørg for at fjerne afrimningsrester på bagsiden lige over glaslåget.

Udskiftning af lyspæren

Hvis lyset svigter, skal du trække stikket ud af stikkontakten. Kontroller, at pæren er skruet korrekt i fatningen. Sæt stikket i igen, og tænd for strømmen. Hvis der stadig ikke er lys, skal du købe en elpære af typen E14 på maks. 10 watt hos din elinstallatør og udskifte den eksisterende pære. Kasser den udbrændte pære øjeblikkeligt.

Defekter og fejl under drift

Symptom: Køleskabet fungerer slet ikke.

Årsag:

Stikket er ikke sat i stikkontakten, eller der er en løs forbindelse mellem stikket og stikkontakten.

Der kan være strømsvigt. Slut et lampe eller et andet elektrisk produkt til stikket for at kontrollere for strømsvigt.

Spændingsforsyningen er for lav.

Symptom: Støjende drift.

Årsag:

Køleskabet er ikke korrekt nivelleret.

Køleskabet har kontakt med væggen.

Køleskabstilbehøret er monteret forkert.

Symptom: Køleskabet køler ikke tilstrækkeligt.

Årsag:

Døren er blevet åbnet for ofte eller har stået åben for længe.

Køleskabet er placeret for tæt på en væg.

Køleskabet er overfyldt.

Temperaturen er ikke indstillet korrekt.

Symptom: Der er lugt i køleskabet.

Årsag:

En eller flere madvarer er ikke ordentligt emballeret eller tildækket.

Køleskabet skal rengøres.

Hvis køleskabet udviser andre symptomer end ovenstående, eller hvis du har kontrolleret alle mulige årsager, og symptomet stadig er til stede, skal du kontakte serviceafdelingen.

Følgende er ikke tegn på nedbrud

1. Kølevæskens bevægelse i kølesystemet genererer en blid lyd af vand, der løber gennem rør.
2. I fugtige årstider kan køleskabets ydersider blive dækket af fugt, hvilket blot skal aftørres.
3. Kompressoren kan blive skoldhed under drift om sommeren.
4. Varme fra dørkarmen betyder, at antidug røret er i drift.

Diagram over kredsløbet

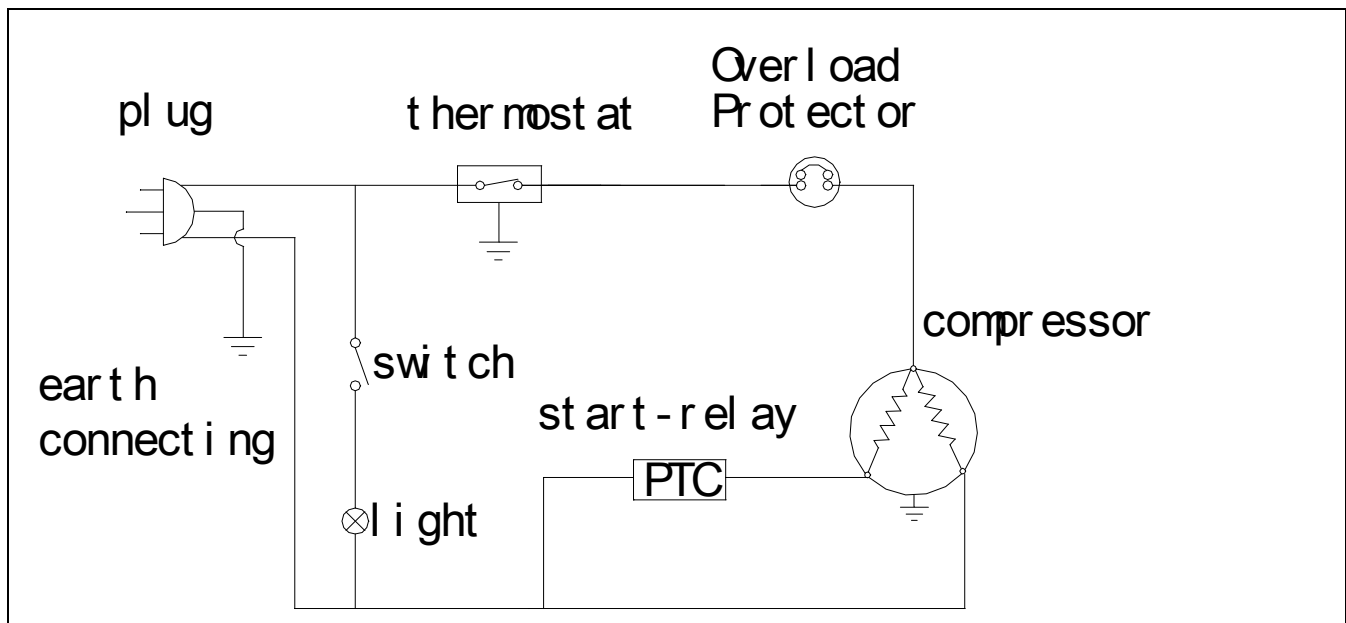

Pga. forbedringer og ændringer er disse instruktioner muligvis ikke helt nøjagtige. Vi beklager evt. ulejlighed.