

# Helikopter Minitransporter

HN7234

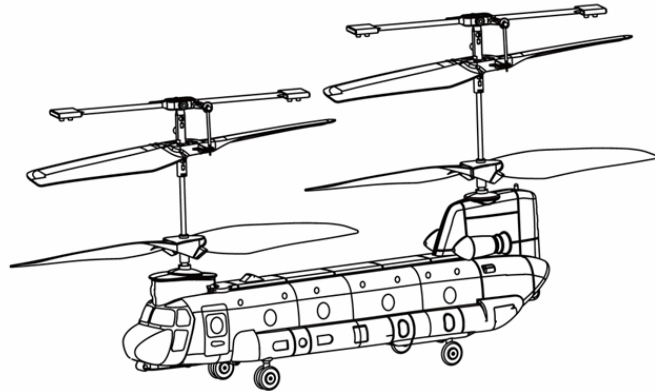

- Förvara små delar otillgängliga för barn.
- Lämna aldrig batterierna i laddaren utan tillsyn.
- När man kör helikoptern, skall man vara försiktig så att man inte kommer i närheten av de roterande propellrarna.
- Försök inte själv att reparera elanslutningar/kretskort på helikoptern.

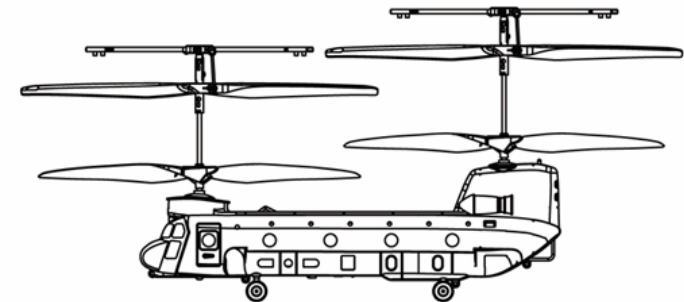

## 1. Introduktion helikopter:

Tack för att du valt att köpa vår produkt. För att få helikoptern att flyga utan problem, rekommenderar vi att du läser igenom hela denna instruktionsbok, och förvarar den på så sätt att du kan ändra på justeringar senare.

## 2. Säkerhetsinstruktion:

- Läs igenom manualen före användning.

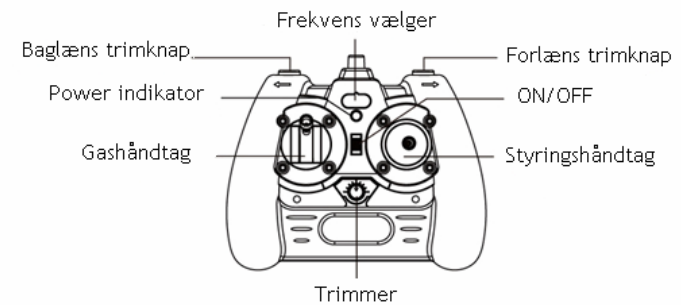

Baklänges intrimning  
Strömindikator  
Gasreglage

Frekvensväljare

Framlänges intrimning  
ON/Off  
Styrreglage

Intrimning

### 3. Batteriinstallation:

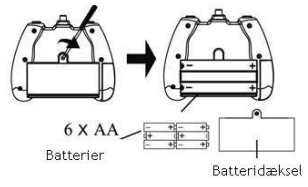

6 x AA batterier

Batterilock

#### 4. Uppladdning av helikoptern:

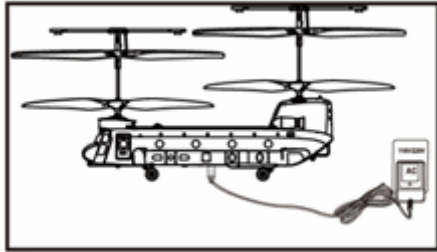

- Stäng först av helikoptern.
- Sätt laddaren i kontakten på helikoptern och slå därefter på laddaren.
- Den röda lampan lyser medan helikoptern laddas.
- Den gröna lampan lyser när helikoptern är laddad.
- Laddningen tar ca 30 min.
- Kontrollera att det lyser kontinuerligt på sändaren, om ljuset flimrar skall batterierna bytas.

#### 5. Säkerhetsinställningar:

- Räckvidden mellan helikopter och sändare är ca 10 meter. Undvik att överskrida denna sträcka eftersom helikoptern kan bli okontrollerbar.
- Med ett fulladdat batteri kan helikoptern flyga i ca 5 min.
- Reducera avståndet när batteriet i sändaren eller i helikoptern börjar bli urladdat.
- Flyg inte med helikoptern om motor eller propeller är skadade.
- Störta aldrig helikoptern från höga höjder med vilje eftersom detta kommer att skada helikoptern och förkorta dess livslängd. Sätt inte på etiketter eller andra märken på

helikoptern, då de kan försvaga signalen mellan sändaren och helikoptern.

- Ta ur alla batterier om inte helikoptern ska användas under en längre tid, så att inte produkten skadas.
- Täck inte linsen på sändaren då detta kommer att hindra signalen till helikoptern.
- Sätt inte på etiketter eller andra märken på helikoptern, eftersom detta kommer att försämra signalen mellan sändaren och helikoptern.

#### 6. Miljö för flygning:

- Flyg inomhus där det finns gott om utrymme.
- Se till att inte andra personer eller djur finns i närheten.
- Flyg inte helikoptern utom synhåll.
- Barn skall ha hjälp av en vuxen.
- Försäkra dig om att ingen annan använder samma frekvens som din vid flygning.
- Det bör inte finnas aircondition eller fläkt i rummet där du flyger.
- Utsätt inte helikoptern för direkt solljus eller starkt ljus eftersom detta kommer att försämra dess funktion.

#### 7. Klart att flyga med helikoptern:

- Kontrollera att sändare och helikopter är inställda på samma frekvens.
- Var säker på att du är minst 1 meter från helikoptern.
- Slå på sändaren och ljuset börjar blinka.
- Tryck gasreglaget långsamt uppåt och helikoptern lyfter.

## 8. Att flyga med helikoptern:

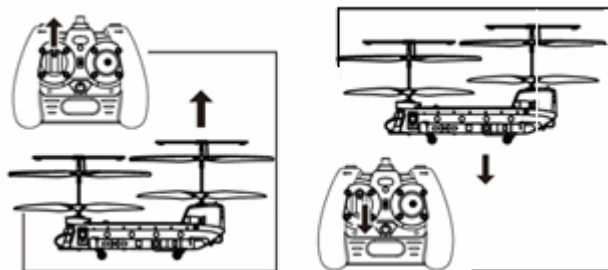

- Uppåtgående: när du trycker den vänstra kontrollknappen uppåt, ökar propellerns hastighet och helikoptern börjar stiga uppåt.
- Nedåtgående: när du trycker den vänstra kontrollknappen nedåt, minskar propellerns hastighet och helikoptern flyger nedåt.

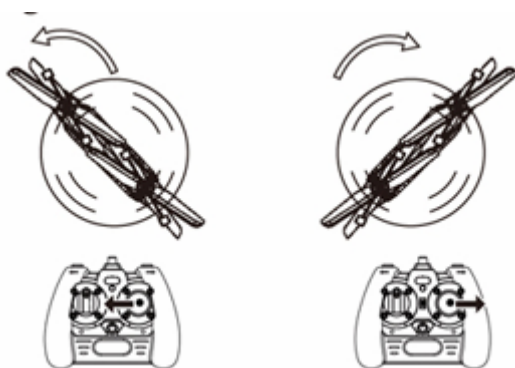

- Nosen vrids till vänster: när du trycker den högra kontrollknappen mot vänster vrids helikopterns nos mot vänster.

- Nosen vrids till höger: när du trycker den högra kontrollknappen mot höger vrids helikopterns nos mot höger.

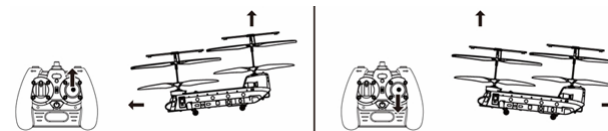

- Framåt: när du trycker den högra kontrollknappen uppåt, flyger helikoptern framåt.
- Baklänges: när du trycker den högra kontrollknappen nedåt, flyger helikoptern baklänges.

## 9. Extra utrustning

- Om helikoptern svänger fram och tillbaka som bilden visar, justera då med den översta bakåt- och framåtjusteringsreglaget som visas på bilden.

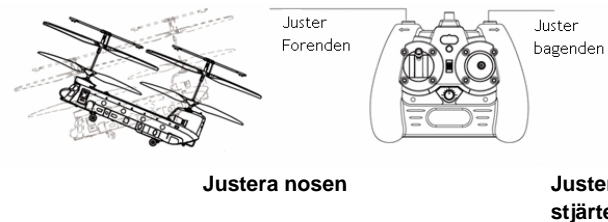

- Om helikoptern, när den är i luften, börjar snurra, antingen medurs eller moturs, justera då med den nedersta justeringsknappen som visas på bilden.

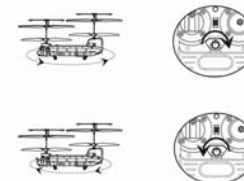



ROHS Importeret af Harald Nyborg

No.S026