

## Brugsanvisning for hjørnereol



## **SIKKERHEDSANVISNING**

Læs instruktionerne grundigt før brug!

Gem den til senere brug.

- Maks. punktbelastning er 175 kg pr hylde.
- Belastningen skal fordeles jævnt på hylde.
- Vær sikker på ikke at overskride den maksimale last pr hylde eller hele reolen.
- Hylde kan ikke anbringes i rum med høj luftfugtighed, da dette kan beskadige hylde.
- Brug handsker, når du installerer hylde.
- Anker hylde med den passende væg beslag. BEMÆRK! Sørg for at du ikke borer i vandør eller elektriske ledninger!!

## **TEKNISKE DATA**

Vægt	26,5 kg
Mål	B. 90 x H. 180 x D. 90 cm
Maks. belastning	175 kg/hylde

## **BESKRIVELSE**





- Robust opbevaringskab tilpasset til hjørne placering.
- Fremstillet af robust galvaniseret stålplade med fem ekstra stål forstærkede hylde af MDF.



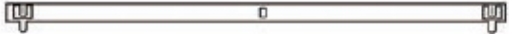

## **MONTERING**

### **FØR MONTERING**

- Fjern al emballage, og kontroller at alle dele er til stede.
- Tjek produkt for transportskader før installation.
- Installer produktet på en ren, flad overflade (f.eks. et tæppe) for at undgå skader.
- Brug en gummihammer til ikke at beskadige materialet.
- Placer stativet på en flad overflade. Ellers er sikkerhed eller maksimale ballast ikke garanteret.
- Brug kun stik og skruer egnet til vægtype og reolvægt. Dyvler, skruer og værktøj til montering medfølger ikke.

DELE

1		x6
2		x10
3		x10
4		x4
5		x5
6		x10

7		x3	8		x2
9					x5
10		x6	11		x4

## MONTERING

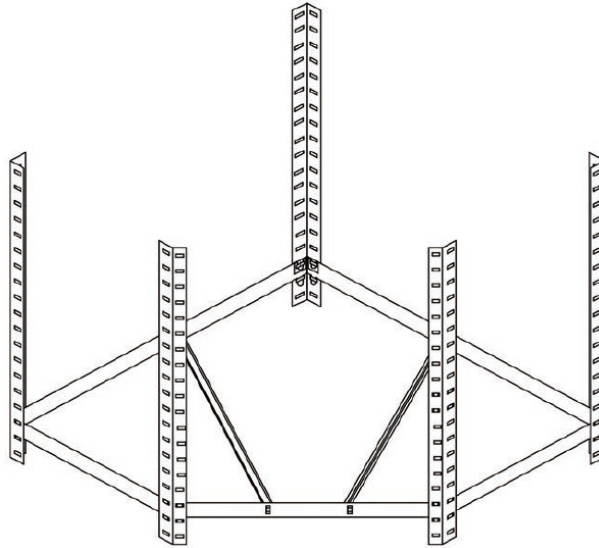

1. Saml den første hylde som vist.
2. Placer hylde (del 9).
3. Monter anden og tredje hylde på samme måde.

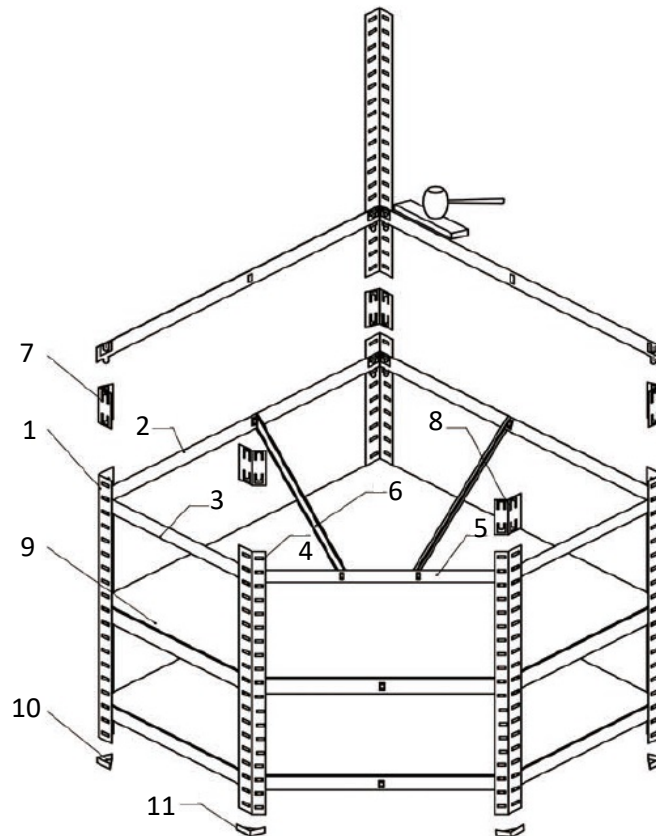

4. Fortsæt med at samle den fjerde og femte hylde ved brug af dele 7 og 8 som på billedet.
5. Placer hylde (del 9) på hver plan løbende.
6. Installer plast fødder (del 10 og 11) som vist.

# Bruksanvisning för förvaringshylla



## **SÄKERHETSANVISNINGAR**

Läs bruksanvisningen noggrant innan användning!

Spara den för framtida behov.

- Max punktbelastning är 175 kg per hyllplan.
- Lasten måste fördelas jämt på hyllplanen.
- Var noga med att inte överskrida den maximala belastningen per hyllplan eller på hela hyllan.
- Hyllan får inte placeras i rum med hög luftfuktighet, eftersom det kan skada hyllplanen.
- Använd skyddshandskar när du monterar hyllan.
- Förankra hyllan med lämpligt väggfäste. OBS! Se till att du inte borrar i vattenrör eller elledningar!

## **TEKNISKA DATA**

Vikt	26,5 kg
Mått	B90xH180xD90 cm
Max belastning	175 kg/plan

## **BESKRIVNING**





- Stadig förvaringshylla anpassad för hörnplacering.
- Tillverkad av kraftig elförzinkad stålplåt med fem extra stålförstärkta hyllplan av MDF.



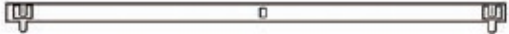

## **MONTERING**

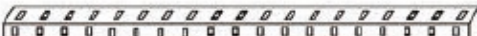
### FÖRE MONTERING

- Ta bort allt förpackningsmaterial och kontrollera att alla delar finns med.
- Kontrollera produkten med avseende på transportskador före montering.
- Montera produkten på ett rent och plant underlag (t.ex. en matta) för att undvika skador.
- Använd en gummiklubba för att inte skada materialet.
- Placera hyllan på ett plant underlag. I annat fall kan inte säkerheten eller maximal bärlast garanteras.
- Använd endast plugg och skruv som passar för väggtypen och hyllvikten. Plugg, skruvar och verktyg för montering ingår ej.

DELAR

1		x6
2		x10
3		x10
4		x4
5		x5
6		x10

7		x3	8		x2
9					x5
10		x6	11		x4

## MONTERING

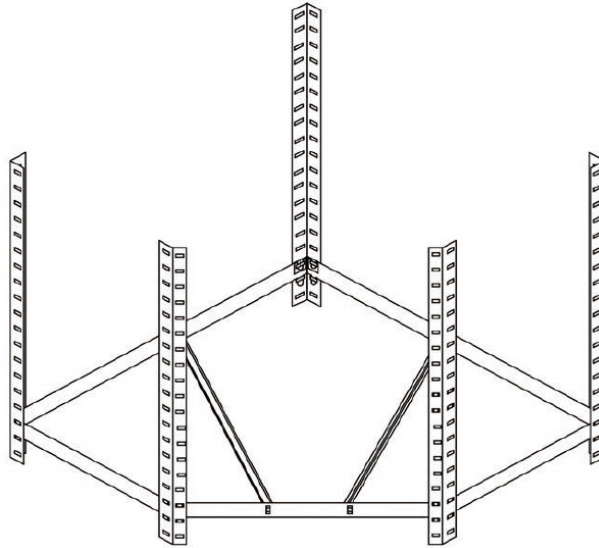

1. Montera ihop den första hyllbäraren enligt bilden.
2. Montera den andra och tredje hyllbäraren på samma sätt.

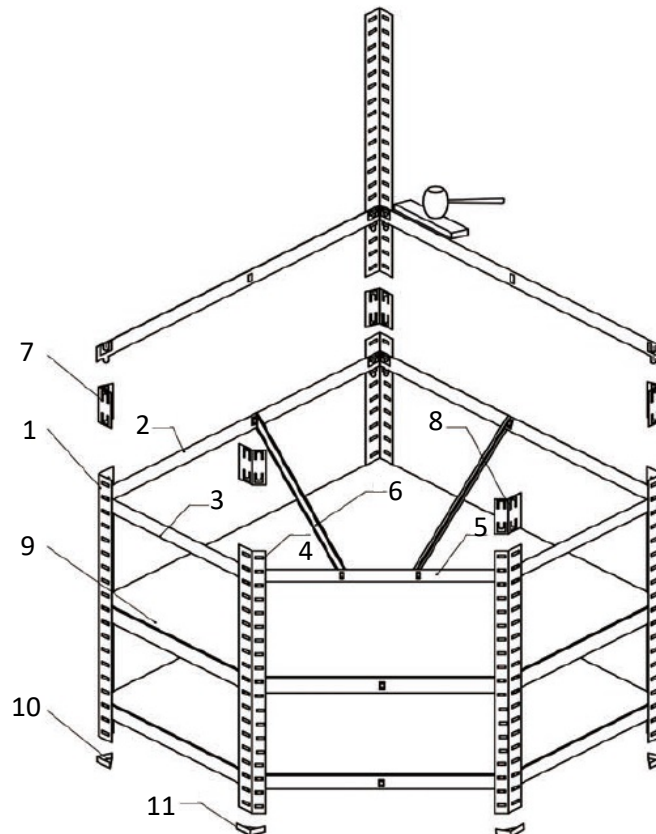

3. Fortsätt att montera den fjärde och femte hyllbäraren med hjälp av delarna 7 och 8 så som bilden visar.
4. Placera hyllplanen (del 9) på varje våning.
5. Montera plattfötterna (del 10 och 11) enligt bilden.