

wasco®

11330078

Harald Nyborg item no. 14733

Supplier item no. 23SG68

DK	Mikrobølgeovn	2
SE	Mikrovågsugn	16

INTRODUKTION

For at du kan få mest mulig glæde af din nye mikrobølgeovn, beder vi dig gennemlæse denne brugsanvisning, før du tager apparatet i brug. Vær særligt opmærksom på sikkerhedsforanstaltningerne. Vi anbefaler dig desuden at gemme brugsanvisningen, hvis du senere skulle få brug for at genopfriske din viden om apparatets funktioner.

GENERELLE SIKKERHEDSFORSKRIFTER

- Apparatet må anvendes af børn på over 8 år og personer med nedsat følsomhed, fysiske eller mentale handicap, forudsat at de overvåges eller er blevet instrueret i brugen af apparatet på en sikker måde og forstår de dermed forbundne risici. Børn må ikke lege med apparatet. Rengøring og vedligeholdelse må ikke udføres af børn, medmindre de er under opsyn.
- Når apparatet er i brug, bør det holdes under konstant opsyn. Når apparatet anvendes, skal børn, der opholder sig i nærheden af det, altid holdes under opsyn. Apparatet er ikke legetøj.
- Forkert brug af apparatet kan medføre personskaade og beskadige apparatet.
- Anvend kun apparatet til det, det er beregnet til. Producenten er ikke ansvarlig for skader, der opstår som følge af forkert brug eller håndtering (se også under Garantibestemmelser).
- Apparatet er udelukkende beregnet til husholdningsbrug. Apparatet må ikke anvendes udendørs eller til erhvervsbrug.
- Fjern al emballage og alle transportmaterialer fra apparatet indvendigt og udvendigt.
- Kontroller, at apparatet ikke har synlige skader, og at der ikke mangler nogen dele.
- Brug ikke apparatet sammen med andre ledninger end den medfølgende.
- Kontrollér, at det ikke er muligt at trække i eller snuble over apparatets ledning eller en eventuel forlængerledning.
- Sluk apparatet, og tag stikket ud af stikkontakten før rengøring, og når apparatet ikke er i brug.
- Undlad at trække i ledningen, når du tager stikket ud af stikkontakten, men tag fat om selve stikket.
- Hold ledningen og apparatet væk fra varmekilder, varme genstande og åben ild.
- Sørg for, at ledningen er rullet helt ud.
- Ledningen må ikke bøjes eller vikles omkring apparatet.
- Kontrollér jævnligt, om ledningen eller stikket er beskadiget, og brug ikke apparatet, hvis dette er tilfældet, eller hvis det har været tabt på gulvet, tabt i vand eller er blevet beskadiget på anden måde.
- Hvis apparatet, ledningen eller stikket er beskadiget, skal apparatet efterses og om nødvendigt repareres af en autoriseret reparatør.
- Apparatet må kun tilsluttes 230 V, 50 Hz. Garantien bortfalder ved tilslutning til en forkert spænding.
- Forsøg aldrig at reparere apparatet selv. Kontakt købsstedet, hvis der er tale om en defekt, der falder ind under garantien.
- Hvis der foretages uautoriserede indgreb i apparatet eller tilbehøret, bortfalder garantien.

DK

- Følg altid samtlige anvisninger i afsnittene "Gode råd om tilberedning af mad" og "Brug af tilbehør ved tilberedning af mad".
- Tænd ikke for apparatet, når det er tomt. For at apparatet skal kunne absorbere mikrobølgerne, skal der være noget i det (fødevarer), ellers kan det tage skade.
- Hvis du gerne vil øve dig i at bruge apparatet, kan du sætte en kop vand i apparatet og afprøve de forskellige funktioner på den.
- Anvend ikke apparatet, hvis drejehjulene og glasdrejetallerkenen ikke er monteret.
- Tilbered aldrig fødevarer direkte på glasdrejetallerkenen; anvend altid en egnet beholder.
- I højre side af ovnrummet sidder en Mica-plade (paplignende stykke); denne må ikke fjernes.
- Brug ikke apparatet, hvis dørens sikkerhedslåsesystem ikke fungerer, og apparatet dermed kan tændes, selv om døren ikke er lukket. Hvis døren er åben, kan du risikere at blive udsat for mikrobølgestråler.
- Sæt aldrig noget i klemme i apparatets dør.
- Brug ikke apparatet, hvis der er rester af rengøringsmiddel inden i det.
- Forsigtig! Visse dele på apparatet kan blive meget varme og medføre forbrændinger ved berøring. Vær især opmærksom på dette, hvis der er børn eller svage personer til stede.
- Apparatet og ledningen skal være utilgængelig for børn under 8 år.

Placering af apparatet

- Undlad at blokere eller tildække ventilationsåbningerne på apparatets overside, sider og bagplade.
- Afmonter ikke apparatets fødder.
- Apparatet er ikke beregnet til indbygning, og du skal kontrollere, at ventilationsåbningerne på oversiden og bagsiden af kabinettet ikke tildækkes. Hvis de tildækkes, mens apparatet er i brug, er der risiko for, at det overophedes. Apparatet vil herefter ikke kunne bruges, før det er kølet ned igen.
- Apparatet skal stå på en vandret flade, som kan bære dets vægt. Der skal være et frirum på mindst 20 cm fra siderne og 30 cm fra oversiden for at sikre tilstrækkelig ventilation.

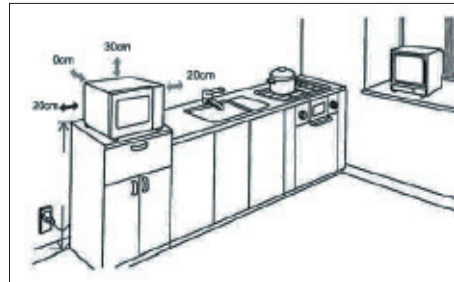

Vigtige sikkerhedsforanstaltninger ved tilberedning af mad!

- Hvis du bruger apparatet til opvarmning af babymad eller væsker i en sutteflaske, skal du altid røre rundt i maden/væsken og kontrollere temperaturen grundigt før servering. Hermed sikrer du, at varmen er jævnt fordelt, og undgår skoldningsskader. Låget og/eller sutten må IKKE være sat på sutteflasken, når denne sættes ind i apparatet.
- Ved for lang opvarmningstid kan nogle fødevarer forkulle og udvikle røg. Hvis det sker, skal du lade ovndøren være lukket og slukke helt for apparatet.
- Nogle fødevarer med lavt vandindhold, f.eks. chokolade i blokke og bagværk med sødt fyld, skal varmes forsigtigt. Ellers kan de blive ødelagt eller ødelægge beholderen.

Brandfare!

- For at reducere risikoen for, at der opstår ild i ovnrummet, skal du være særligt opmærksom på følgende punkter:
- Tilbered ikke fødevarerne i for lang tid eller ved for høj temperatur, og efterlad ikke apparatet uden opsyn, hvis du har anbragt papir, plastic eller andre brændbare materialer i apparatet med henblik på at reducere tilberedningstiden.
- Metalklemmer og låg/folier, der indeholder metaltråde, kan danne gnister i apparatet og skal derfor fjernes.
- Opvarm aldrig olie eller fedt i apparatet.
- Hvis materialer inde i apparatet skulle bryde i brand, skal du lade ovndøren være lukket. Sluk omgående for apparatet, og tag stikket ud af stikkontakten.

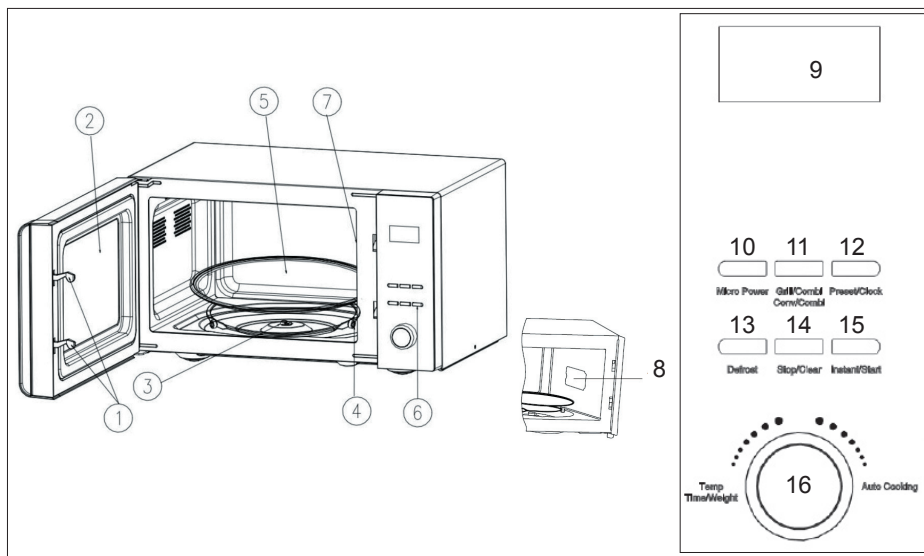

OVERSIGT

- | | |
|-----------------------|--|
| 1. Låsetapper | 10. Micro Power (mikrobølgeeffekt) |
| 2. Vindue | 11. Grill/Combi, Conv/Combi
(grill/kombi, varmluft/kombi) |
| 3. Drivaksel | 12. Preset/Clock (udskudt start/ur) |
| 4. Drejhjul | 13. Defrost (optøning) |
| 5. Glasdrejetallerken | 14. Stop/Clear (stop/annuller) |
| 6. Betjeningspanel | 15. Instant/Start (ekspres/start) |
| 7/8. Mica-plade | 16. Drejeknap, temperatur/tid/vægt/
autoprogram |
| 9. Display | |

KLARGØRING AF APPARATET

Hver enkelt apparat er kontrolleret på fabrikken, men for en sikkerheds skyld bør du efter udpakning sikre dig, at apparatet ikke er blevet beskadiget under transporten.

Kontrollér, om det har fået synlige skader (f.eks. i form af buler eller lign.), om ovndøren lukker ordentligt, om ovnruden er intakt og om hængslerne er i orden.

Hvis det ser ud til, at apparatet er blevet beskadiget, skal du kontakte den butik, hvor du har købt apparatet, og vente med at tage det i brug, til det er blevet eftersat af autoriserede fagfolk.

Før ibrugtagning skal du kontrollere, at du har fjernet al emballage og alle transportmaterialer fra apparatet, indvendigt og udvendigt.

Tilslutning af apparatet

Apparatet skal tilsluttes 230 volt vekselstrøm, 50 Hz. Garantien bortfalder ved tilslutning til en forkert spænding.

Isætning af glasdrejetallerken

Før du tager apparatet i brug, skal du sikre dig, at glasdrejetallerkenen (5) er anbragt korrekt på drejehjulene (4) og drivakslen (3). Glasdrejetallerkenen skal ligge oven på de tre drejehjul, således at hjulene passer ind i rillen i bunden af glasdrejetallerkenen.

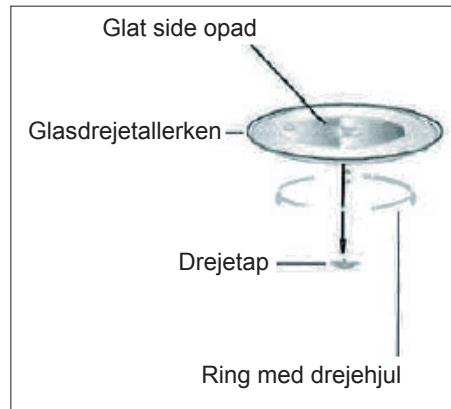

- Sørg for, at glastallerkenen altid vender korrekt
- Glastallerkenen og ringen skal altid anvendes
- Madvarer skal altid placeres på glastallerkenen, men ikke direkte på glastallerkenen.
- Hvis glastallerkenen eller ringen ødelægges, skal du kontakte den nærmeste forhandler.

INDSTILLING AF UR

1. Slut apparatet til lysnettet. Displayet blinker tre gange.
2. Tryk på knappen Preset/Clock (12), så timetallet begynder at blinke.
3. Drej på drejeknappen (16) for at øge eller reducere timetallet.
4. Tryk på knappen Preset/Clock (12), når timetallet er indstillet korrekt. Minuttallet begynder at blinke.
5. Drej på drejeknappen (16) for at øge eller reducere minuttallet.
6. Tryk på knappen Preset/Clock (12) igen, eller vent 5 sekunder. Uret er nu indstillet.

BETJENING AF APPARATET

Grundlæggende betjening

Anbring de fødevarer, der skal tilberedes, i apparatet, og luk ovndøren.

Vælg tilberedningsfunktion og tilberedningstid som beskrevet nedenfor, og start apparatet. Tilberedningstiden kan maksimalt indstilles til 60 minutter.

Tryk på knappen Instant/Start (15) for at starte tilberedningen.

Når tilberedningstiden er gået, afbrydes apparatet automatisk. Der lyder 3 bip. Hvis du ikke reagerer, lyder der 3 bip hvert tredje minut.

Tilberedningen kan til enhver tid afbrydes ved at trykke på knappen Stop/Clear (14).

Tilberedningen kan afbrydes midlertidigt ved at åbne ovndøren (praktisk, hvis maden f.eks. skal vendes under tilberedningen).

Når tilberedningen er afbrudt midlertidigt, viser uret den tilbageværende tilberedningstid.

Tilberedningen genoptages ved at lukke ovndøren (hvis den har været åbnet) og trykke på knappen Instant/Start (15) igen.

Eksprestilberedning

Eksprestilberedning foregår ved fuld mikrobølgeeffekt i den tid, du indstiller.

1. Indstil tilberedningstiden ved at trykke en eller flere gange på knappen Instant/Start (15) afhængigt af den ønskede tilberedningstid.
2. Apparatet begynder tilberedningen ved fuld effekt.
3. Displayet viser den tilbageværende tilberedningstid.

Tilberedning med mikrobølger

1. Tryk på knappen Micro Power (10) 1-5 gange for at vælge den ønskede mikrobølgeeffekt (100%, 80%, 60%, 40%, 20%).
2. Indstil tilberedningstiden ved at dreje på drejeknappen (16).
3. Tryk på knappen Instant/Start (15) for at begynde tilberedningen. Displayet viser den tilbageværende tilberedningstid.

Tilberedning med varmluft eller grill med eller uden mikrobølger

1. Anbring en grillrist på glasdrejetallerkenen (5), og anbring maden på grillristen, hvis du vil grille den.

Hvis du vil tilberede maden med varmluft, skal du anbringe den i et ildfast fad, som tåler temperaturer på mindst 200 °C.

2. Tryk på knappen Grill/Combi, Conv/Combi (11), indtil navnet på den ønskede funktion vises i displayet:

Prg.	Brug
C	Tilberedning kun med varmluft, som bruner maden og giver den en ensartet sprød overflade.
C-1	Kombinationstilberedning med 30% mikrobølger og 70% varmluft.
C-2	Kombinationstilberedning med 55% mikrobølger og 45% varmluft.
G	Tilberedning kun med grill, som er særligt velegnet til pølser og kyllingevinger samt tynde stykker kød såsom steaks og koteletter.
G-1	Kombinationstilberedning med 30% mikrobølger og 70% grill.
G-2	Kombinationstilberedning med 55% mikrobølger og 45% grill.

3. Hvis du vælger et varmluftprogram (C, C-1 eller C-2), drejes drejeknappen (16) enten med eller mod uret og temperaturindstillingerne vises herefter fortløbende i displayet. Der kan vælges mellem følgende indstillinger for varmluft: 80°C, 100°C, 120°C, 140°C, 160°C samt 180°C.

Når den ønskede temperatur vises i displayet, trykkes på knappen "Instant/start" (15) for at bekræfte den valgte temperatur.

4. Herefter indstilles tilberedningstiden ved igen at dreje på drejeknappen (16) enten med eller mod uret. Indstillingerne for tilberedningstid vises nu i displayet og aktiveres ved at trykke på knappen "Instant/Start".

Apparatet begynder herefter tilberedningstiden. Displayet viser den tilbageværende tilberedningstid.

Bemærk! Kogegrejet bliver meget varmt ved tilberedning med varmluft eller grill. Brug kraftige grydelapper eller grillhandsker, når du tager maden ud af apparatet.

Automatisk optøning efter vægt

Apparatet kan bruges til at optø forskellige fødevarer afhængigt af deres vægt.

1. Stil maden, der skal optøes, i apparatet.
2. Tryk på knappen Defrost (13) en eller flere gange, indtil "Ad.1" (kød, 100-2.000 g), "Ad.2" (fjerkræ, 200-3.000 g) eller "Ad.3" (skaldyr, 100-900 g) vises i displayet.
3. Drej på drejeknappen (16) for at indstille vægten af fødevarerne i trin a 100 g i det interval, som hører til det valgte program.
4. Tryk på knappen Instant/Start (15) for at starte optøningen.
5. Når halvdelen af optøningstiden er gået, lyder der 3 bip. Åbn lågen, og vend maden. Tryk på knappen Instant/Start (15) for at genoptage optøningen.

Tilberedning med automenu

Apparatet har 8 automenuprogrammer, som anvendes til forskellige fødevarer typer (se skemaet nedenfor).

1. Drej på drejeknappen (16), indtil nummeret på det ønskede automenuprogram vises i displayet.
2. Tryk på knappen Instant/Start (15). Drej på drejeknappen (16) for at indstille fødevarens vægt.
3. Tryk på knappen Instant/Start (15) for at begynde tilberedningen.

Prg.	Fødevarer	Mængde
A.1	Ris Vask risene, og lad dem stå i blød i 30 minutter. Fyld dem i dyb, stor skål. Tilsæt vand. Efter endt tilberedning skal risene hvile tildækket i 5 minutter eller indtil vandet er optaget i risene.	100 g ris + 180 ml vand 200 g ris + 330 ml vand 300 g ris + 480 ml vand
A.2	Friske grøntsager Læg grøntsagerne i en mikrobølgeegnet skål, tilsæt vand, og tildæk med film. Omrør maden, og lad den hvile i 2 minutter efter endt tilberedning.	200-400 g grøntsager + 2 spsk vand 500-800 g grøntsager + 4 spsk vand
A.3	Frosne grøntsager Samme fremgangsmåde som ved friske grøntsager.	

Prg.	Fødevarer	Mængde
A.4	Popcorn Til popning af popcorn i pose. Tryk på knappen Stop/Clear (14), når der er 1-2 sekunder mellem, at popcornene popper.	Pose med 3,0 oz eller 3,5 oz
A.5	Drikke Til opvarmning af drikke med en starttemperatur på 5-10 °C. Brug en bred åben kop.	250 ml eller 500 ml
A.6	Kartofler Vælg mellemstore kartofler på ca. 200 g/stk. Vask og tør kartoflerne, og anbring dem på en tallerken. Tildæk med fil. Vend kartoflerne, når halvdelen af tilberedningstiden er gået.	450 g eller 650 g
A.7	Pizza Til opvarmning af pizza fra køleskabet.	1 stykke
A.8	Fisk Læg den rensede og krydrede fisk på en flad tallerken med film over. Lad hvile i 2 minutter efter endt tilberedning.	450 g

Bemærk! Resultatet afhænger af fødevarens vægt og starttemperatur!

Udskudt start

Hvis uret er indstillet, kan du indstille apparatet til først at begynde tilberedning på et bestemt tidspunkt.

Når du har indstillet tilberedningsfunktionen som beskrevet ovenfor, skal du i stedet for at trykke på knappen Instant/Start (15) indstille starttidspunktet ved at holde knappen Preset/Clock (12) inde i 3 sekunder.

Indstil starttidspunktet på samme måde, som du ville indstille klokkeslættet. Tryk på knappen Preset/Clock (12) for at aktivere udskudt start.

Du kan få vist det indstillede starttidspunkt ved at trykke på knappen Preset/Clock (12) .

Når det indstillede starttidspunkt nås, begynder tilberedningen.

BØRNESIKRING

Børnesikringen forhindrer, at små børn bruger apparatet. Apparatet kan ikke betjenes, så længe børnesikringen er aktiv. Børnesikringen aktiveres ved at holde knappen Stop/Clear (14) inde i cirka 3 sekunder. Børnesikringen deaktiveres på samme måde.

GODE RÅD OM TILBEREDNING AF MAD

Ved tilberedning af mad i apparatet gælder følgende grundlæggende regler:

Tilberedningstid

- Mindre mængder mad tilberedes hurtigere end store. Hvis mængden af mad fordobles, øges tilberedningstiden tilsvarende til mere end det dobbelte.
- Mindre kødstykker, små fisk og snittede grøntsager tilberedes hurtigere end store stykker. Af samme årsag anbefales det – hvis man f.eks. vil lave gullasch, stuvninger, sammenkogte retter eller lignende – at kødet skæres i stykker på maksimalt 2 x 2 cm.
- Fødevarernes kompakthed er ligeledes af stor betydning for tilberedningstiden. Jo mere kompakte fødevarerne er, jo længere tid tager det at tilberede dem.
- Hele stege kræver længere tilberedningstid end sammenkogte retter.
- En steg kræver længere tid end en ret med hakket kød.
- Jo koldere fødevarerne er, jo længere skal tilberedningstiden være. Fødevarer, der har stuetemperatur, tilberedes således hurtigere end fødevarer fra køleskab eller dybfryser.
- Ved tilberedning af grøntsager afhænger tilberedningstiden af grøntsagernes friskhed. Kontrollér derfor grøntsagernes tilstand, og læg enten lidt tid til, eller træk lidt fra.

DK

- Den korte tilberedningstid ved brug af apparatet bevirker, at maden ikke koger ud. Der kan eventuelt tilsættes lidt vand.
- Ved kogning af fisk og grøntsager er der kun brug for en mindre mængde vand.

Mikrobølgeeffekt

Hvilken effekt der skal vælges, afhænger af tilstanden af de fødevarer, der skal tilberedes.

I de fleste tilfælde skal maden tilberedes på fuld effekt.

- Fuld effekt anvendes bl.a. til hurtig opvarmning af mad, kogning af vand eller lignende.
- Lav effekt bruges fortrinsvis til optøning samt tilberedning af retter, hvori der indgår ost, mælk og æg. (Hele æg med skal må ikke koges i apparatet, da æggene risikerer at eksplodere). Derudover anvendes de lavere effekttrin også til færdigtilberedning og for at bevare fødevarernes gode aroma.

Generelt om tilberedning

- Hvis hele måltidet tilberedes i apparatet, tilrådes det at starte med de mest kompakte fødevarer som f.eks. kartofler. Når disse er kogt, dækkes de til, hvorefter resten af fødevarerne tilberedes.
- De fleste fødevarer bør dækkes til. En tæt tildækning holder på damp og fugtighed, hvilket forkorter tilberedningstiden i apparatet. Dette gælder i særdeleshed, når der er tale om grøntsager, fiskeretter og gryderetter.

- Tildækning af fødevarerne giver også en bedre fordeling af varmen og dermed et hurtigt og godt resultat af tilberedningen.
- For at opnå det bedste mulige resultat er det vigtigt at placere fødevarerne på den rigtige måde, da mikrobølgestrålerne er kraftigst i midten af apparatet. Hvis du f.eks. bager kartofler, bør du placere dem langs kanten af glasdrejetallerkenen, så de tilberedes ensartet.
- For at få en ensartet tilberedning af kompakte retter som kød og fjerkræ er det vigtigt at vende kødstykkerne nogle gange.
- Du kan godt bage i apparatet, blot ikke efter opskrifter, hvori der indgår gær.
- Ved tilberedning af fødevarer med tyk skal, f.eks. kartofler, æbler, hele squash eller kastanjer, bør du prikke huller i skallen for at forhindre, at fødevarerne sprækker under tilberedningen.
- Når man laver mad i en "traditionel" ovn, er man vant til så vidt muligt at undgå at åbne ovndøren. Med mikrobølgeovne er det anderledes: Her går ingen energi eller væsentlig varme til spilde. Det vil sige, at du kan åbne ovndøren og se til fødevarerne, så tit du vil.

BRUG AF TILBEHØR VED TILBEREDNING AF MAD

- Inden du går i gang med at tilberede fødevarer i beholdere, bør du kontrollere, at de beholdere, du ønsker at anvende, er lavet af et egnet materiale, da nogle plastarter kan blive "slatne" og deforme, og da nogle keramiktyper kan sprække (især ved opvarmning af små mængder fødevarer).
- For at teste om en beholder er egnet til brug i en apparat, skal du gøre følgende:
- Stil beholderen ind i apparatet.
- Stil samtidig et glas, der er fyldt halvt op med vand, i beholderen.
- Start apparatet, og lad det køre i 15-30 sek. på højeste effekt.
- Hvis beholderen bliver meget varm at røre ved, bør du undlade at benytte den i apparatet.

Egnede redskaber og materialer

Når du tilbereder mad i apparatet, må du gerne bruge følgende redskaber og materialer:

Glas og glasskåle

Stentøj (uglaseret og glaseret)

Fødevarerne holder sig længere varme i glaseret stentøj end i andre fade.

Plastbeholdere

Kan anvendes til mange opvarmningsformål. Bemærk! Plastbeholdere af melamin, polyethylen og phenol kan ikke anvendes.

Porcelæn

Alt porcelæn kan anvendes i apparatet, dog er ildfast porcelæn at foretrække.

Ildfaste lågfade. Glasfade, hvis låg lukker så tæt, at der ikke kan slippe damp ud, er ideelle til grøntsager og frugt, der ikke tilsættes væske (tilberedningstiden må dog ikke overstige 5 min.).

Bruningsfade

Man skal være meget varsom med netop denne slags fade. Opvarm aldrig et bruningsfad i mere end 5 minutter på drejetallerkenen. En passende isolator som f.eks. en varmeprøvet tallerken skal placeres mellem bruningsfadet og drejetallerkenen for at undgå, at drejetallerkenen overophedes.

Mikroovnsstegefilm

Anvendes specielt i forbindelse med supper, saucer, sammenkogte retter eller ved optøning. Kan også anvendes som løs overdækning for at forhindre fedt m.v. i at sprøjte ud i ovnrummet.

Køkkenrulle

Er ideelt, da køkkenrulle opsuger fugt og fedt. F.eks. kan bacon lægges lagvist med køkkenrulle mellem hvert lag. Det bliver så helt sprødt, da det ikke ligger i "sit eget fedt". Hjemmebagt brød kan tages direkte fra fryseren, pakkes ind i køkkenrulle og opvarmes i apparatet.

Våd køkkenrulle

Kan anvendes i forbindelse med fisk eller grøntsager. Tildækning af fødevarerne forhindrer udtørring.

Pergamentpapir

Fisk, store grøntsager som blomkål, majsolber og lign. Kan indpakkes i vådt pergamentpapir.

Stegeposer

Er ideelle til kød, fisk og grøntsager. De må imidlertid aldrig lukkes med metalclips, men skal lukkes til med bomuldstråd. Prik små huller i posen, og læg den i apparatet på en tallerken eller et glasfad.

Uegnede redskaber og materialer

Når du tilbereder mad i apparatet, må du ikke bruge følgende redskaber og materialer:

Forseglet glas/flasker med små åbninger, da de kan sprænge.

Almindelige termometre

Sølvpapir/foliebakker, da mikrobølgestrålerne ikke kan trænge igennem materialet og dermed ikke kan koge fødevarerne.

Genbrugspapir, da det kan indeholde små metalsplinter, der kan forårsage gnister og/eller brand.

Lukkede dåser/holdere med tætslutende låg, da der kan opstå et overtryk, som får dåsen/holderen til at sprænge.

Metalklemmer og andre låg/folier, der indeholder metaltråde. De kan danne gnister i apparatet og skal derfor fjernes.

Skåle/holdere og indpakninger af metal, medmindre de er udformet specielt til brug i apparatet. Mikrobølgerne reflekteres og kan ikke nå ind til fødevarerne gennem metallet.

Tallerkener, fade og skåle/holdere med dekorationer af metal, guld og sølv.

De kan gå i stykker og/eller medføre, at der dannes gnister i ovnrummet.

RENGØRING

Ved rengøring af apparatet bør du være opmærksom på følgende punkter:

- Sluk for apparatet, og tag stikket ud af stikkontakten inden rengøring.
- Du må ikke bruge skurepulver, stålsvampe eller andre stærke rengøringsmidler til rengøring af apparatets indvendige og udvendige overflader, da disse rengøringsmidler kan ridse fladerne.
- Brug i stedet en klud fugtet med varmt vand, og tilsæt eventuelt lidt opvaskemiddel, hvis apparatet er meget beskidt.
- Der må ikke trænge vand ind i ventilationsåbningerne.
- Drejeakslen og apparatets indvendige bund skal rengøres jævnlige, så glasdrejetallerkenen kan dreje uhindret rundt.
- Glasdrejetallerkenen og drejeakslen kan eventuelt rengøres i en opvaske-maskine.
- Afmonter ikke mica-pladen på inder-siden af ovnrummet!

Tip: Når ovnen har været i brug et stykke tid, kan ovnrummet begynde at lugte.

Hvis lugten ikke forsvinder efter almindelig rengøring, kan du anbringe nogle citronskiver i en kop og sætte dem i ovnen ved fuld mikrobølgeeffekt i 2-3 minutter. Dette vil få lugten til at forsvinde.

FØR DU HENVENDER DIG TIL EN REPARATØR

Hvis apparatet ikke vil starte:

Undersøg, om stikket er sat korrekt i stikkontakten. Hvis det ikke er tilfældet, skal du tage stikket ud, vente 10 sekunder og derefter sætte stikket i igen. Undersøg, om der er sprunget en sikring/om sikringsrelæet er slået fra. Hvis det ikke er tilfældet, kan du kontrollere, om stikkontakten fungerer, ved at slutte et andet apparat til den.

Kontrollér, om ovndøren er lukket helt. Hvis den ikke er det, sørger det automatiske sikkerhedssystem via låsetapperne for, at apparatet ikke kan startes.

Hvis apparatet stadig ikke fungerer, skal du henvende dig til en reparatør.

DK

TEKNISKE DATA

Elektronisk mikrobølgeovn med varmluft og grill

5 effekttrin samt optøning efter vægt og tid

Grill + 2 kombinationstilberedninger

8 automatiske tilberedningsprogrammer

60 minutters digital timer

Mikrobølgeeffekt: 800 W

Grilleffekt: 1000 W

Varmlufteffekt: 1000 W

Ovnrum: 23 liter

Kvikstart og lydsignal ved endt tilberedning

Digitalur (24 timer) og børnesikring

Eksprestilberedning

LED-display med røde tal

Inkl. Ø270 mm glasdrejetallerken og forkromet grillrist

Mål: 483×373×278 mm

Effekt: 1280 W

Nettovægt: 13,6 kg

230 V~ 50 Hz

OPLYSNINGER OM BORTSKAFFELSE OG GENBRUG AF DETTE PRODUKT

Bemærk, at dette produkt er forsynet med dette symbol:



Det betyder, at produktet ikke må kasseres sammen med almindeligt husholdningsaffald, da elektrisk og elektronisk affald skal bortskaffes særskilt.

I henhold til WEEE-direktivet skal hver medlemsstat sikre korrekt indsamling, genvinding, håndtering og genbrug af elektrisk og elektronisk affald. Private husholdninger i EU kan gratis aflevere brugt udstyr på særlige genbrugsstationer. I visse medlemsstater kan du i visse tilfælde returnere det brugte udstyr til den forhandler, du købte det af på betingelse af, at du køber nyt udstyr. Kontakt forhandleren, distributøren eller de kommunale myndigheder for at få yderligere oplysninger om, hvordan du skal håndtere elektrisk og elektronisk affald.

GARANTIBESTEMMELSER

Garantien gælder ikke:

- hvis ovennævnte ikke iagttages
- hvis der har været foretaget uautoriserede indgreb i apparatet
- hvis apparatet har været misligholdt, udsat for en voldsom behandling eller lidt anden form for overlast
- hvis fejl i apparatet er opstået på grund af fejl på ledningsnettet.

Da vi hele tiden udvikler vores produkter på funktions- og designsidens, forbeholder vi os ret til at foretage ændringer i produktet uden forudgående varsel.

IMPORTØR

A/S Harald Nyborg, Odense, DK

Vi tager forbehold for trykfejl.

INLEDNING

För att du ska få ut så mycket som möjligt av mikrovågsugnen är det lämpligt att du läser igenom denna bruksanvisning innan du tar apparaten i bruk. Var speciellt uppmärksam på säkerhetsföreskrifterna. Vi rekommenderar även att du sparar bruksanvisningen för framtida bruk.

ALLMÄNNA SÄKERHETSANVISNINGAR

- Denna apparat får användas av barn från 8 år och uppåt och av personer med nedsatt fysisk, sensorisk eller mental förmåga, eller bristfällig erfarenhet och kunskap, endast om de övervakas eller har instruerats om hur man använder apparaten på ett säkert sätt och så att de förstår riskerna. Barn får inte leka med apparaten. Barn får inte utföra rengöring och underhåll utan tillsyn.
- Håll apparaten under ständig uppsikt under användning. Barn som befinner sig i närheten av apparaten när den är i bruk bör hållas under uppsikt. Apparaten är inte en leksak.
- Felaktig användning av apparaten kan leda till personskador eller skador på apparaten.
- Använd endast apparaten för dess avsedda ändamål. Tillverkaren ansvarar inte för personskador eller materiella skador som uppstår till följd av felaktig användning eller hantering (se även Garantivillkor).
- Endast för hemmabruk. Får ej användas för kommersiellt bruk eller utomhusbruk.
- Ta bort allt förpacknings- och transportmaterial från apparatens in- och utsida.
- Kontrollera att apparaten inte har några synliga skador och att inga delar fattas.
- Använd inte apparaten med någon annan sladd än den som medföljer.
- Kontrollera att ingen riskerar att snubbla över sladden eller en eventuell förlängningssladd.
- Stäng av apparaten och dra ut kontakten ur vägguttaget före rengöring eller när apparaten inte används.
- Undvik att dra i sladden när stickkontakten ska dras ut ur vägguttaget. • Håll i kontakten i stället.
- Undvik att ha sladden och apparaten i närheten av värmekällor, heta föremål och öppna lågor.
- Se till att sladden har vecklats ut helt.
- Sladden får inte snurras eller viras runt apparaten.
- Kontrollera regelbundet att inte sladden eller stickproppen är skadade, och använd inte apparaten om någon del är skadad, om den har tappats i golvet, i vatten eller skadats på något annat sätt.
- Om apparaten, sladden eller kontakten har skadats ber du en auktoriserad reparationstekniker inspektera dem och vid behov reparera dem.
- Får endast anslutas till 230 V, 50 Hz. Garantin gäller inte om apparaten ansluts till ett uttag med felaktig spänning.
- Försök aldrig att reparera apparaten själv. Kontakta inköpsstället för reparationer som täcks av garantin.
- Ej auktoriserade reparationer eller ändringar gör garantin ogiltig.

- Följ alltid anvisningarna i avsnitten "Tips för tillagning av mat" och "Att använda redskap vid tillagning av mat".
- Sätt inte på apparaten när den är tom. För att mikrovågor ska kunna absorberas måste det stå någonting i apparaten (mat) så att den inte skadas.
- Om du vill testa de olika funktionerna kan du ställa en kopp vatten inne i ugnen.
- Använd inte apparaten om glastallrikens ringar och glasskivan inte är installerad.
- Tillaga aldrig mat direkt på glastallriken; använd alltid ett passande kärl.
- På höger sida av ugnsutrymmet finns en isoleringsplatta (påminner om kartong). Denna platta får inte tas bort.
- Använd inte apparaten om systemet för säkerhetslåset inte fungerar, eftersom det innebär att utrustningen kan sättas på även om luckan inte är stängd. Om luckan är öppen riskerar du att utsättas för mikrovågsstrålning.
- Ställ aldrig upp luckan.
- Använd inte apparaten om det finns rester av rengöringsmedel i den.
- Försiktighet! Vissa delar av denna apparat kan bli mycket varma och orsaka brännskador. Var särskilt uppmärksam om barn och känsliga personer är närvarande.
- Håll apparaten och dess sladd utom räckhåll för barn under 8 år.

Placering av apparaten

- Du får inte blockera ventilation-söppningarna upptill, på sidorna och baktill.
- Ta inte bort fötterna.
- Apparaten är avsedd att användas fristående. Kontrollera alltid att ventilhålerna på ovansidan och baksidan inte är täckta. Om de är täckta när apparaten används finns det risk för överhettning. Använd inte apparaten förrän den har svalnat.
- Apparaten måste stå på en jämn yta som orkar bära dess vikt. Det måste finnas ett avstånd på minst 20 cm på sidorna och 30 cm ovanför mikrovågsugnen för att garantera tillräcklig ventilation.

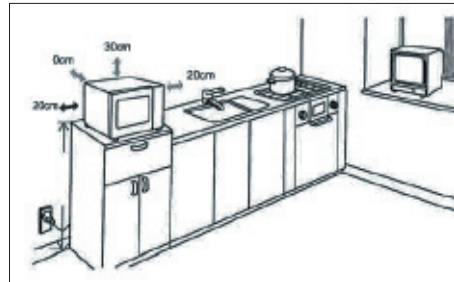



SE

Viktiga säkerhetsföreskrifter vid tillagning av mat!

- Om du använder apparaten för att värma barnmat eller vätska i en nappflaska måste du alltid röra om maten/vätskan och kontrollera temperaturen noga innan du matar barnet. På så sätt fördelas värmen jämnt och du undviker skållningsskador. Locket och/eller nappen får INTE sitta på nappflaskor när de placeras i mikrovågsugnen.
- Om vissa typer av mat värms för länge kan de förkolna och ryka. Om det händer ska du låta luckan vara stängd och stänga av apparaten helt.
- En del mat med lågt vatteninnehåll, t.ex. choklad i rutor och bakverk med söt fyllning ska värmas försiktigt. Annars kan de, eller kärlet, förstöras.

Brandrisk!

- Observera följande punkter för att minska risken för brand i ugnsutrymmet:
- Tillaga inte maten för länge eller vid för hög temperatur, och lämna inte apparaten oövervakad om du använt papper, plast eller annat lättantändligt material i syfte att minska tillagningstiden.
- Metallklämmor och lock/plastfilm som innehåller metalltrådar kan orsaka gnistor och måste därför tas bort.
- Värm aldrig olja eller fett i apparaten.
- Om material i apparaten börjar brinna ska du låta luckan vara stängd. Stäng av apparaten omedelbart och dra ut kontakten ur vägguttaget.



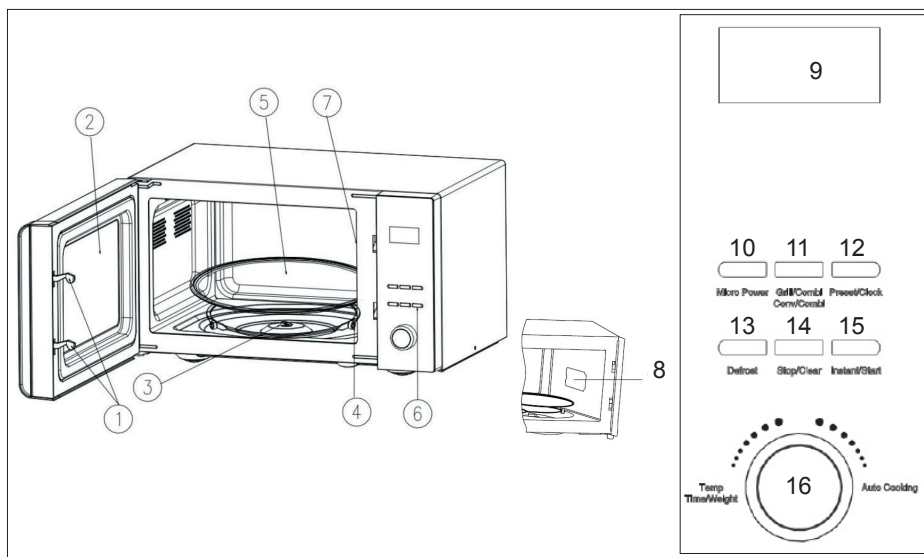

BESKRIVNING

- | | |
|--------------------------|--|
| 1. Låshakar | 10. Micro Power (mikrovågsstyrka) |
| 2. Fönster | 11. Grill/Combi, Conv/Combi
(grill/kombination, varmluft/kombi) |
| 3. Drivaxel | 12. Preset/Clock (fördröjd start/klocka) |
| 4. Roterande ringar | 13. Defrost (upptining av mat) |
| 5. Roterande glastallrik | 14. Stop/Clear |
| 6. Kontrollpanel | 15. Instant/Start (snabblagning/start) |
| 7. Isoleringsplatta | 16. Reglage, temperatur/tid/vikt/autoprogram |

SE

FÖRE FÖRSTA ANVÄNDNINGSTILLFÄLLET

Varje enskild apparat kontrolleras på fabriken, men för säkerhets skull bör du, efter upppackning, kontrollera att apparaten inte skadats under transporten.

Kontrollera att det inte finns någon synlig skada (t.ex. märken eller liknande), att luckan går att stänga och är hel, samt att gångjärnen fungerar som de ska.

Om apparaten verkar skadad ska du kontakta inköpsstället. Använd inte apparaten förrän den kontrollerats av en auktoriserad specialist.

Innan användning bör du se till att allt förpackningsmaterial tagits bort, både på in- och utsidan.

Anslutning

Apparaten måste anslutas till ett 230 volts växelströmsuttag, 50 Hz. Garantin gäller inte om apparaten ansluts till ett uttag med felaktig spänning.

Installation av den roterande glastallriken

Före användning, se till att glastallriken (5) sitter korrekt på glastallriken (4) och drivaxeln (3). Montera den på de tre ringarna, så att var och en av ringarna är inpassade med skåran nertill på den roterande tallriken.

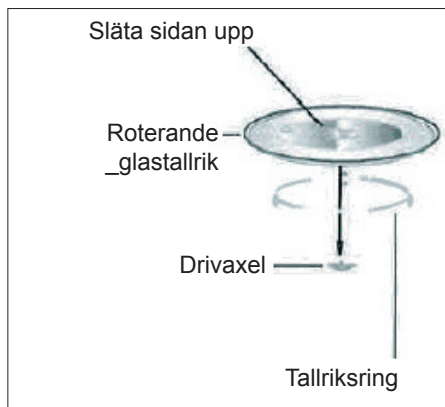

- Se alltid till att glastallriken är korrekt placerad.
- Använd alltid glastallriken och ringen.
- Maten måste placeras på glastallriken, men inte direkt på den.
- Om glastallriken eller ringen går sönder, kontakta närmaste återförsäljare.

STÄLLA IN KLOCKAN

1. Anslut apparaten till elnätet. Display-en blinkar tre gånger.
2. Tryck på Preset.Clock-knappen (12); timsiffran börjar blinka.
3. Vrid reglaget (16) för att öka eller minska timmarna.
4. Tryck på knappen Preset/Clock (12) när timmarna är rätt inställda. Minutsiffrorna börjar att blinka.
5. Vrid reglaget (16) för att öka eller minska minuterna.
6. Tryck på Preset/Clock-knappen (12) igen eller vänta 5 sekunder. Klockan är nu inställd.

ANVÄNDA APPARATEN

Grundläggande användning

Placera maten som ska tillagas i apparaten och stäng ugnsluckan.

Välj tillagningsfunktion och tid såsom beskrivs nedan och sätt på apparaten. Tillagningstiden kan ställas in på upp till 60 minuter.

Tryck på Instant/Start-knappen (15) för att börja matlagningen.

När tillagningstiden förflutit stannar mikrovågsugnen automatiskt. 3 pip hörs. Om du inte reagerar hörs tre pip var tredje minut.

Tillagningen kan avbrytas tillfälligt när som helst genom att trycka på Stop/Clear (14).

Tillagningen kan avbrytas tillfälligt genom att du öppnar luckan (praktiskt om du behöver vända på maten).

När tillagningstiden avbryts tillfälligt visar klockan hur lång tid som återstår.

För att starta om tillagningen, stäng luckan till mikrovågsugnen (om den har öppnats) och tryck på knappen Instant/Start (15) igen.

Snabbtillagning

Snabbtillagning sker vid full mikrovågseffekt i det antal minuter du har angett.

1. Ställ in tillagningstiden genom att trycka på knappen Instant/Start (15) en eller flera gånger beroende på önskad tillagningstid.
2. Mikrovågsugnen startar på full effekt.
3. Displayen visar hur lång tid som återstår.

Mikrovågstillagning

1. Tryck på Micro Power-knappen (10) 1-5 gånger för att välja önskad mikrovågseffekt (100%, 80%, 60%, 40%, 20%).
2. Ställ in tillagningstiden med hjälp av reglaget (16).
3. Tryck på Instant/Start-knappen (15) för att börja matlagningen. Displayen visar hur lång tid som återstår.

Matlagning med konvektion eller grill med eller utan mikrovågor

1. Placera ett grillgaller på glasskivan (5) och lägg maten på grillgallret om du vill grilla den.

Om du vill laga maten med konvektion placerar du den i en brandbeständig form som tål temperaturer på minst 200 °C.

2. Tryck på knappen Grill/Combi, Conv/Combi (11) tills namnet på den önskade funktionen visas i displayen:

Prg.	Användning
C	Förtillagning med konvektion endast för att bryna maten och den en krispig yta över hela.
C-1	Kombinationstillagning med 30 % mikrovågor och 70 % konvektion.
C-2	Kombinationstillagning med 55% mikrovågor och 45% konvektion.
G	Tillagning endast med grillen. Särskilt användbar för korv och kycklingvingar och tunna skivor kött som biflar och kotletter.
G-1	Kombination med 30 % mikro-vågor och 70 % grill.
G-2	Kombination med 55% mikro-vågor och 45% grill.

3. Om du väljer ett varmluftsprogram (C, C-1 eller C-2), vrid du reglaget (16) medsols eller motsols och temperaturinställningarna visas därefter fortlöpande på displayen. Du kan välja mellan följande inställningar för varmluft: 80 °C, 100 °C, 120 °C, 140 °C, 160 °C samt 180 °C.

När önskad temperatur visas på displayen trycker du på knappen "Instant/Start" (15) för att bekräfta vald temperatur.

4. Därefter ställer du in tillagningstiden genom att vrida reglaget (16) medsols eller motsols. Inställningarna för tillagningstid visas nu på displayen och aktiveras genom ett tryck på knappen "Instant/Start".

Apparaten påbörjar tillagningen. Displayen visar resterande tillagningstid.

Obs! Kockärl blir väldigt heta vid konvektion eller grillagning. Använd kraftiga ugnshandskar eller grillhandskar när du tar maten ut ur apparaten.

Uptining efter vikt

Apparaten kan användas för att tina olika livsmedel efter vikt.

1. Placera den mat som ska tinas upp i apparaten.
2. Tryck på knappen Defrost (13) en eller flera gånger tills "Ad.1" (kött, 100-2000 g), "Ad.2" (fågel, 200-3000 g) eller "Ad.3" (skaldjur, 100-900 g) visas i teckenfönstret.
3. Vrid vredet (16) för att mata in matens vikt i steg om 100 g inom det område som ingår i det valda programmet.
4. Tryck på Instant/Start-knappen (15) för att börja upptiningen.
5. När halva upptiningstiden har gått hörs 3 pip. Öppna luckan och vänd maten. Tryck på Instant/Start-knappen (15) för att börja upptiningen.

Tillagning med hjälp av automenyen

Apparaten har 8 automatiska menyprogram som kan användas för olika typer av mat (se tabell nedan).

1. Vrid vredet (16) ett antal gånger tills numret på det önskade auto-menyprogrammet visas i teckenfönstret.
2. Tryck på knappen Instant/Start (15). Vrid vredet (16) för att ställa in vikten på maten.
3. Tryck på Instant/Start-knappen (15) för att börja matlagningen.

Prg.	Livsmedel	Antal
A.1	Ris Tvätta riset och blötlägg det i 30 sekunder. Placera i en stor, djup skål. Tillsätt vatten. När det är kokt, låt det ligga i 5 minuter eller tills riset har absorberat vattnet.	100 g ris + 180 ml vatten 200 g ris + 330 ml vatten 300 g ris + 480 ml vatten
A.2	Färiska grönsaker Lägg grönsakerna i en mikrovågsugnskål, tillsätt vatten och täck med film. Låt stå i 2 minuter efter tillagning.	200-400 g grönsaker + 2 msk. vatten 500-800 g grönsaker + 4 msk. vatten
A.3	Frysta grönsaker Samma förfarande som för färiska grönsaker.	
A.4	Popcorn För poppning i påse. Tryck på Stop/Clear-knappen (14) när det är 1-2 sekunder mellan popcornens poppan- den.	Påse på 3,0 oz eller 3,5 oz
A.5	Dryck För uppvärmning av dryck med en start-temperatur på 5-10 °C. Använd en bred öppen kopp.	250 ml eller 500 ml

Prg.	Livsmedel	Antal
A.6	Potatis Välj medelstora potatisar på cirka 200 g vardera. Tvätta potatisarna och placera dem på en tallrik. Täck med folie. Vänd potatisen halv- vägs genom tillagning- stiden.	450 g eller 650 g
A.7	Pizza För uppvärmning av pizza från kylskåpet	1 st.
A.8	Fisk Placera köttet på en platt tallrik och täck med folie. Låt stå i 2 minuter efter tillagning.	450 g

Obs! Resultaten beror på matens vikt och starttemperatur!

Fördröjd start

Om klockan är inställd kan du ställa in apparaten för att börja tillagningen vid en viss tidpunkt.

När du har ställt in matlagningfunktionen enligt ovan, ställer du in starttiden genom att trycka på Preset/Clock-knappen (12) i 3 sekunder istället för att trycka på Instant/Start-knappen (15).

Använda samma stegordning för att ställa in tiden för fördröjd start som du använde för att ställa in tiden. Tryck på knappen Preset/Clock (12) för att aktivera fördröjd start.

Du kan ställa in starttiden genom att trycka på knappen Clock/Preset (12).

När den inmatade starttiden har uppnåtts, börjar tillagningen.

SE

BARNSÄKERHETSLÅS

Barnsäkerhetslåset förhindrar att små barn använder apparaten. Apparaten kan inte användas när barnsäkerhetslåset är aktiverat. Barnsäkerhetslåset aktiveras genom att du håller knappen Stop/Clear (14) nertryckt i 3 sekunder. Du inaktiverar barnsäkerhetslåset på samma sätt.

TIPS FÖR MATBEREDNING

När du lagar mat i apparaten gäller följande grundregler:

Tillagningstid

- Mindre mängder mat tillagas snabbare än större mängder. Om mängden mat dubblas måste tillagningstiden ökas motsvarande, till minst dubbelt så lång tid.
- Mindre bitar kött och fisk, och hackade grönsaker tillagas mycket snabbare än större bitar. Därför rekommenderar vi att du skär köttet i bitar som inte är större än 2 x 2 cm om du t.ex. ska göra gulasch, grytor eller liknande.
- Matens fasthet är också viktig för tillagningstiden. Ju fastare maten är desto längre tid tar det att tillaga den.
- Hela stekar har längre tillagningstid än grytor.
- En stek tar längre tid än en rätt med köttfärs.
- Ju kallare maten är, desto längre blir tillagningstiden. Mat som är rumstempererad tillagas därför snabbare än mat från kylen eller frysen.

- Vid tillagning av grönsaker beror tillagningstiden på hur färska grönsakerna är. Kontrollera därför hur grönsakerna verkar och lägg till eller dra ifrån tid.
- Den korta tillagningstiden när du använder apparaten betyder att maten inte överkokas. Om det behövs kan du tillsätta lite vatten.
- När du lagar fisk och grönsaker behöver du bara använda mycket lite vatten.

Mikrovågseffekt

Effektinställningen beror på vilken sorts mat som ska lagas.

I de flesta fall lagas maten på full effekt.

- Full effekt används bland annat då man värmer upp mat snabbt, kokar vatten eller liknande.
- Låg effekt används huvudsakligen för att tina mat och tillaga rätter som innehåller ost, mjölk och ägg. (Hela ägg med skal får inte kokas i apparaten eftersom de kan explodera.) Dessutom används låg effekt när sista handen läggs vid tillagningen eller för att en rätt ska få behålla en särskild arom.

Allmän information om tillagning

- Om hela måltiden ska tillagas i apparaten, rekommenderar vi att du börjar med de mest kompakta livsmedlen, som potatis. Täck över dem när de är klara och tillaga resten av måltiden.
- De flesta typer av mat bör vara övertäckta. Ett tättslutande lock gör att ånga och fukt stannar kvar, vilket förkortar tillagningstiden. Det gäller särskilt vid tillagning av grönsaker, fiskrätter och grytor.
- Genom att täcka över maten fördelas värmen bättre, tillagningen går snabbare och resultatet blir bättre.
- För att uppnå bästa möjliga resultat är det viktigt att maten placeras korrekt eftersom mikrovågorna är starkast mitt i apparaten. Om du t.ex. bakar potatis bör potatisarna placeras längs med glastallriken så att de tillagas jämnt.
- För att laga kompakta rätter som kött och fågel jämnt är det viktigt att vända på köttet några gånger.
- Det går att grädda bakverk i apparaten, men inte bakverk som innehåller jäst.
- När du tillagar mat med ett tjockt skal, t.ex. potatis, äpplen, hel squash eller kastanjer, bör du nagga skalet för att förhindra att maten exploderar under tillagningen.
- När du lagar mat i en "vanlig" ugn, försöker du normalt att öppna ugnsluckan så litet som möjligt. Det behövs inte med mikrovågsugnen: ingen energi eller särskilt mycket värme försvinner. Det går alltså att öppna ugnsluckan och kontrollera maten hur många gånger som helst.

ANVÄNDA REDSKAP VID TILLAGNING AV MAT

- Innan du börjar tillaga mat i kärl bör du se till att de kärl du vill använda är tillverkade av lämpligt material, eftersom viss sorts plast kan bli mjuk och deformerad, och en del typer av keramik kan gå sönder (särskilt vid tillagning av små mängder mat).
- Så här gör du för att testa om ett kärl är lämpligt att använda i mikrovågsugnen:
 - Placera maten i apparaten.
 - Placera samtidigt ett halvfyllt glas vatten i kärlet.
 - Starta apparaten. Låt den gå i 15–30 sekunder på full effekt.
 - Om kärlet känns mycket hett vid beröring, använd det inte.

Lämpliga redskap och material

När du tillagar mat i apparaten bör du helst använda följande redskap och material:

Glas och glasskålar.

Stengods (glaserat eller oglaserat).

Maten håller sig varm längre i glaserat stengods än i något annat kärl.

Plastkärl

Kan användas för olika slags uppvärmning. Obs! Det går inte att använda plastkärl som är tillverkade av melamin, polyetylen och fenol.

Porslin

Allt porslin kan användas i mikrovågsugnar, dock helst eldfast porslin.

Eldfasta täckta kärl. Glaskärl med lock som sluter så tätt att ingen ånga kommer ut är perfekta för grönsaker och frukt som du inte lägger till något vatten till (tillagningstiden får dock inte överskrida 5 minuter).

Stekkärl

Du måste vara mycket försiktig när du använder den här typen av kärl. Värm inte stekkarlet mer än 5 minuter på glastallriken. Lämplig isolering, såsom en värmetestad platta bör läggas mellan stekkarlet och glastallriken för att undvika att glastallriken överhettas.

Mikrovågsfilm

Används särskilt till soppor, såser, stuvningar eller till mat som tinas. Plastfolie kan också användas för att löst täcka maten och förhindra att fett o.d. stänker ner ugnsutrymmet.

Hushållspapper

Hushållspapper är idealiskt eftersom det absorberar vätska och fett. Till exempel kan man lägga bacon i lager med hushållspapper mellan varje lager. Baconet blir då helt knaperstekt eftersom det inte ligger kvar i sitt eget fett. Hembakat bröd kan tas direkt från frysen, packas in i hushållspapper och värmas i apparaten.

Blött hushållspapper

Kan användas för fisk eller grönsaker. Om maten täcks över hindras den från att torka ut.

Bakplåtspapper

Fisk, stora grönsaker som t.ex. blomkål, majscolvar och liknande, kan packas i vått bakplåtspapper.

Stekpåsar

Stekpåsar är mycket bra till kött, fisk och grönsaker. De får dock aldrig tillslutas med metallklämmor. Istället kan du använda bomullstråd. Gör små hål i påsen och placera den på en tallrik eller ett glaskärl i apparaten.

Olämpliga redskap och material

När du tillagar mat i apparaten ska du inte använda följande redskap och material:

Förslutna glasskålar/flaskor med små öppningar eftersom de kan explodera.

Vanliga termometrar

Metallfolie/folielådor, eftersom mikrovågorna inte kan tränga igenom materialet och då tillagas inte maten.

Återvunnet papper, eftersom det kan innehålla små metallflisor som kan orsaka gnistor och/eller brand.

Slutna burkar/behållare med tättslutande lock, eftersom övertryck kan orsaka att burken/behållaren exploderar.

Metallklämmor och lock/folie som innehåller metalltrådar. De kan orsaka gnistor i apparaten och måste därför tas bort.

Skålar/behållare och förpackningsmaterial i metall, såvida de inte är särskilt utformade för att användas i mikrovågsugn. Mikrovågorna reflekteras och kan inte tränga igenom metallen.

Tallrikar, kärl och skålar/behållare med metall-, guld- och silverdekorationer.

De kan gå sönder och/eller orsaka gnistor i ugnsutrymmet.

RENGÖRING

När du rengör apparaten bör du tänka på följande:

- Stäng av apparaten och dra ut stickkontakten ur vägguttaget före rengöring.
- Använd aldrig skurpulver, stålborstar eller andra starka rengöringsmedel för att rengöra in- eller utsidan av apparaten eftersom de kan repa ytorna.
- Använd istället en trasa fuktad med varmt vatten och använd diskmedel om apparaten är väldigt smutsig.
- Se till att inget vatten rinner ner i ventilationshålen.
- Axeln och apparatens golv måste göras rent regelbundet så att glastallriken kan snurra fritt.
- Glastallriken kan diskas i diskmaskin.
- Ta inte bort isoleringsplattan från insidan av ugnen!

Tips: När mikrovågsugnen har varit i bruk under en längre tid kan ugnsutrymmet börja lukta.

Om lukten inte försvinner genom vanlig rengöring kan du lägga några citronklyftor i en kopp och tillaga dem i apparaten vid full effekt i 2-3 minuter. Detta är ett effektivt sätt att ta bort lukten.

INNAN DU GÅR TILL EN REPARATÖR

Om apparaten inte startar:

Kontrollera att stickkontakten sitter ordentligt på plats i eluttaget. Om den inte gör det, ta ur stickkontakten, vänta i 10 sekunder och sätt i den i uttaget igen. Kontrollera om en säkring har gått eller om säkringsreläet har stängts av. Om allt verkar fungera som det ska kan du testa eluttaget genom att ansluta en annan enhet.

Kontrollera att ugnsluckan är ordentligt stängd. Är den inte det säkerställer det automatiska säkerhetssystemet genom låshakarna att apparaten inte kan starta.

Om apparaten fortfarande inte fungerar bör du kontakta en reparatör.

TEKNISKA DATA

Elektronisk mikrovågsugn med funktion för varmluft och grill

5 effektnivåer och upptining efter vikt eller tid

Grill + 2 kombinationstillagningslägen

8 automatiska tillagningsprogram

60 minuters digital timer

Mikrovågseffekt: 800 W

Grilleffekt: 1 000 W

Varmluftseffekt: 1 000 W

Volym: 23 liter

Snabbstart och alarm vid tillagningens slut

Digital klocka (24-timmarssystem) och barnlås

Snabbtillagning

LED-display med röda siffror

Inkl. Ø270 mm glastallrik och förkromat grillgaller

Mått: 483×373×278 mm

Effekt: 1280 W

Nettovikt: 13,6 kg

230 V~ 50 Hz

INFORMATION OM KASSERING OCH ÅTERVINNING AV DENNA PRODUKT

Observera att denna produkt är märkt med följande symbol:



Det innebär att denna produkt inte får kasseras ihop med vanligt hushållsavfall eftersom avfall som utgörs av eller innehåller elektriska eller elektroniska delar måste kasseras separat.

Direktivet om avfall som utgörs av eller innehåller elektriska eller elektroniska produkter kräver att varje medlemsstat vidtar åtgärder för korrekt insamling, återvinning, hantering och materialåtervinning av sådant avfall. Privata hushåll inom EU kan utan kostnad lämna sin använda utrustning till angivna insamlingsplatser. I vissa medlemsländer kan du i vissa fall returnera den använda utrustningen till återförsäljaren, om du köper ny utrustning. Kontakta en återförsäljare, distributör eller lokala myndigheter för ytterligare information om hantering av avfall som utgörs av eller innehåller elektriska eller elektroniska delar.

GARANTIVILLKOR

Garantin gäller inte:

- Om ovanstående instruktioner inte har följts
- Om apparaten har modifierats
- Om apparaten har blivit felhanterad, utsatts för vårdslös behandling eller fått någon form av skada
- Om apparaten är trasig på grund av felaktig nätströmförsörjning.

Då vi ständigt utvecklar våra produkter i fråga om funktion och design förbehåller vi oss rätten till ändringar av våra produkter utan föregående meddelande.

IMPORTÖR

A/S Harald Nyborg, Odense, DK

Adexi ansvarar inte för eventuella tryckfel.