

BAKER[®]
grill

GRILLTUNNA BG8647

HN 5460



Användarmanual

Läs användarmanualen noggrant innan grillen tas i bruk. Spara användarmanualen så att du kan slå upp i den senare.

ALLMÄNNA MONTERINGSRÅD

Läs användarmanualen noggrant och följ säkerhetsanvisningarna. Lägg fram delarna och verktyg innan du påbörjar monteringen av grilltunnan. Kontrollera att alla delar som nämns i listan finns med. Det kan vara fördelaktigt att två personer monterar grilltunnan.

OBS!

För att undvika spänningar mellan grillens enskilda delar ska delarna först spännas ihop löst. När grillen är färdigmonterad kan skruvarna efterspännas. Montera först underdelen och sätt hjulen på underdelen. Skruva sedan fast tunnan på underdelen och montera vindskärmarna.

Följande verktyg ska användas: Stjärnskruvmejsel och tång eller fastnyckel (8 mm). Använd inte elektroverktyg till monteringen, du kan förstöra skruvar och gängor.

Nr.	Beteckning	Antal	Nr.	Beteckning	Antal
1	Vänstra vindskärm	1	13	Stöd för trådhylla	2
2	Lång vindskärm	1	14	Hjul	2
3	Höger vindskärm	1			
4	Stöd för grillgaller	1	A	Skruv (M5x8)	16
5	Grillgaller	2	B	Mutter M5	16
6	Handtag	4	C	Skruv (M5x12)	6
7	Kolgaller	2	D	Mutter M5	6
8	Grillbotten	1	E	Skruv (M6x45)	4
9	Handtag	1	F	Skruv (M10x70)	2
10	Ben	1	G	Mutter (M8)	2
11	Ben för hjul	1			
12	Trådhylla	1			

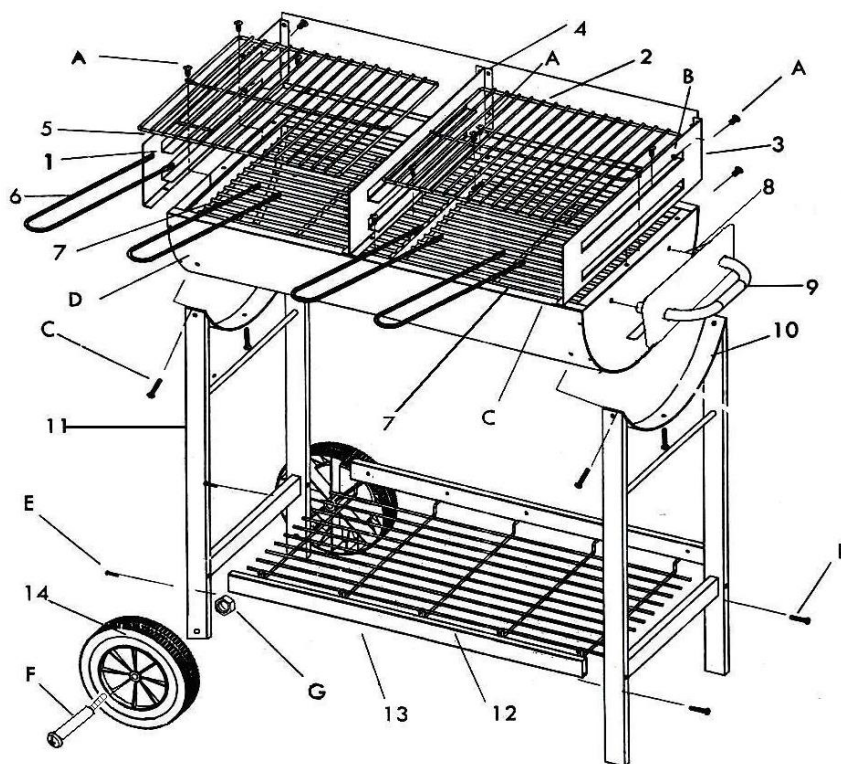

VARNING!

Bensin, alkohol eller liknande får inte användas för upptändning. Använd spade och grilltång när du grillar. Flytta inte grillen när den används. Var extra försiktig när det finns barn och husdjur i närheten. Låt grillen svalna innan den rengörs. Innan grillen används första gång ska den värmas upp i 30 minuter med grillkol eller briketter.

RÅD FÖR SÄKER ANVÄNDNING AV GRILLEN

Placera grillen på ett stabilt underlag när den används och med stort avstånd till brandfarliga material.

Grillen får inte användas inomhus eller under tak. Det rekommenderas att använda en grillstartare eller tändblock. Använd inte tändvätska, det kan leda till kraftiga lågor, hög värme och skador på grillen.

TÄNDNING AV GRILLKOL OCH BRICKETTER

1. Lägg grillkol eller briketter i pyramidform på kolgallret.
2. Använd inte mer kol än som täcker kolgallret, eftersom detta kan ge för hög temperatur för korrekt grillning och skada grillens ytbehandling. Vid grillning över längre tid ska det regelbundet fyllas på nytt kol, efterhand som det brinner upp.
3. Tänd kol eller grillbriketter med grillstartare, elektrisk grilltändare eller tändblock. Lägg kolen i pyramidform under upptändningen.
4. Efter ca. 15-20 minuter börjar kolen att bli grå av aska och då har kolen korrekt temperatur, och de kan fördelas jämnt.
5. Grillgallren kan nu sättas på plats, och allt är färdigt för att börja.

RENGÖRING OCH UNDERHÅLL

- Grillen kan rengöras med vatten och mildt diskmedel, skölj noga för att avlägsna tvålrester. Kontrollera att grillen är torr innan den ställs undan för förvaring, och att det inte finns vatten i grillbottnen.
- Grillgallren rengörs först med en borste för att avlägsna rester av grillningen och sedan med varmt vatten och diskmedel.
- Grillen bör förvaras övertäckt och på en torr plats.

Importerad av:

AB Harald Nyborg
A. Jakobsens Vänge 21
DK-5220 Odense SÖ

Med reservationer för eventuella tryckfel.