

BAKER[®]
grill

TØNDEGRILL BG8647

HN 5460



Brugervejledning

Læs brugervejledningen omhyggeligt, før grillen tages i brug. Gem brugervejledningen, så du senere kan slå op i den.

GENERELLE MONTERINGSRÅD

Læs brugervejledningen omhyggeligt og følg sikkerhedsanvisningerne. Læg delene og værktøj parat, før du begynder samlingen af tøndegrillen. Kontroller, at alle dele, som er nævnt i listen, er medleveret. Det kan være en fordel at være to personer om at samle tøndegrillen.

OBS!

For at undgå spændinger mellem grillens enkelte dele, så spænd først delene løst sammen. Når grillen er færdigsamlet, kan skruerne efterspændes. Saml først underdelen og sæt hjulene på underdelen. Skru herefter tøndens på underdelen og monter vindskærmene.

Følgende værktøj skal bruges: Stjerneskruetrækker og tang eller fastnøgle (8 mm). Brug ikke elektroværktøj til samlingen, du kan ødelægge skruer og gevind.

Nr.	Betegnelse	Antal	Nr.	Betegnelse	Antal
1	Venstre vindskærm	1	13	Støtte til trådhylde	2
2	Lang vindskærm	1	14	Hjul	2
3	Højre vindskærm	1	15	Forstærkningsplade for håndtag	1
4	Støtte til grillrist	1	A	Skrue (M5x8)	16
5	Grillrist	2	B	Møtrik M5	16
6	Håndtag	4	C	Skrue (M5x12)	6
7	Kulrist	2	D	Møtrik M5	6
8	Grillbund	1	E	Skrue (M6x45)	4
9	Håndtag	1	F	Skrue (M8x70)	2
10	Ben	1	G	Møtrik (M8)	2
11	Ben til hjul	1			
12	Trådhylde	1			

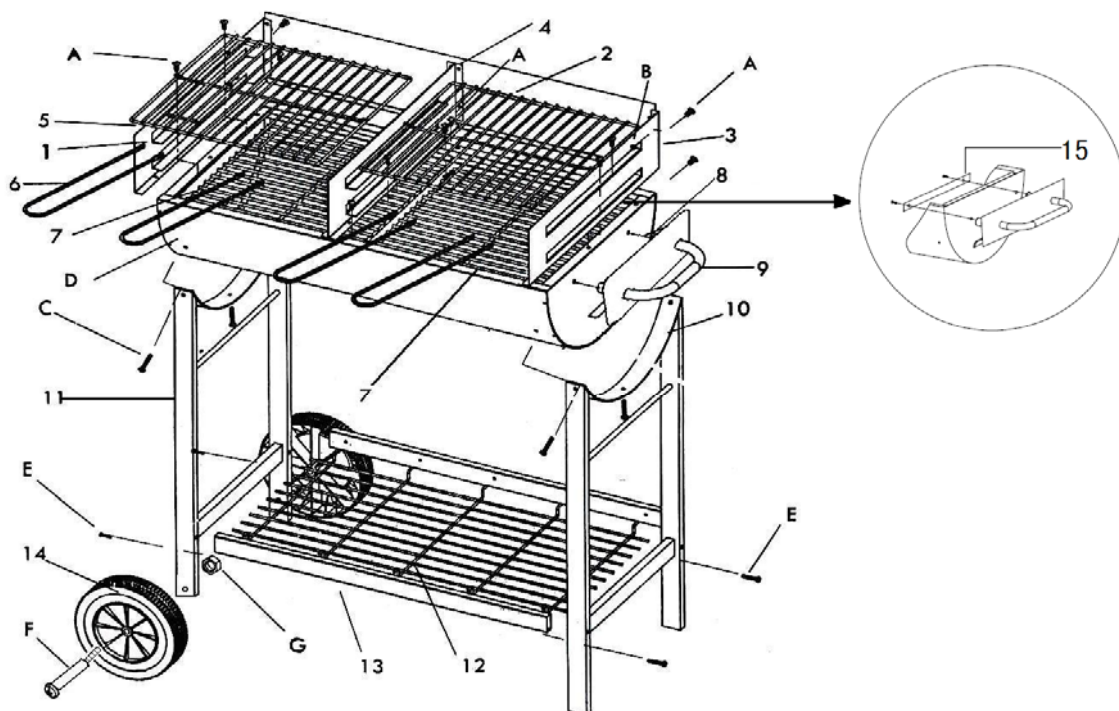

ADVARSEL!

Benzin, sprit eller lignende må ikke bruges til optænding. Brug spatel og grilltang, når du griller. Flyt ikke grillen, mens den er i brug. Vær ekstra forsigtig, når der er børn og husdyr i nærheden. Lad grillen blive kold, før den rengøres. Før grillen bruges første gang, skal den varmes op i 30 minutter med grillkul eller briketter.

RÅD TIL SIKKER BRUG AF GRILLEN

Placer grillen på et stabilt underlag, når den bruges, og i god afstand fra brandfarlige materialer.

Grillen må ikke bruges indendørs eller under tag. Det anbefales at bruge en grillstarter eller tændblokke. Brug ikke tændvæske, det kan føre til opflamning, høj varme og skade på grillen.

TÆNDING AF GRILLKUL OG BRIKETTER

1. Læg grillkul eller briketter i pyramideform på kulristen.
2. Brug ikke mere kul, end det dækker kulristen, da dette kan forårsage for høj temperatur til korrekt grillning og skade grillens overfladebehandling. Ved grillning over længere tid efterfyldes der jævnlige med kul, efterhånden som det brænder op.
3. Tænd kul eller grillbriketter med grillstarter, elektrisk grilltænder eller tændblokke. Læg kullene i pyramideform under optændingen.
4. Efter ca. 15-20 minutter begynder kullene at blive grå af aske, og da har kullene den korrekte temperatur, og de kan fordeles jævnt.
5. Grillristene kan nu sættes på plads, og alt er klar til at begynde.

RENGØRING OG VEDLIGEHOLDELSE

- Grillen kan rengøres med vand og mildt opvaskemiddel, skyl godt for at fjerne sæberester. Se efter, at grillen er tør, før den stilles væk til opbevaring, og at der ikke er vand i grillbunden.
- Grillristene rengøres først med en børste for at fjerne rester fra grillningen og derefter med varmt vand og opvaskemiddel.
- Grillen bør opbevares tildækket og på et tørt sted.

Importeret af:

Harald Nyborg A/S
Gammel Højmevej 30
DK-5250 Odense SV

Der tages forbehold for trykfejl.